

Краткий каталог запасных частей для мини трактора TZ - 4К - 14

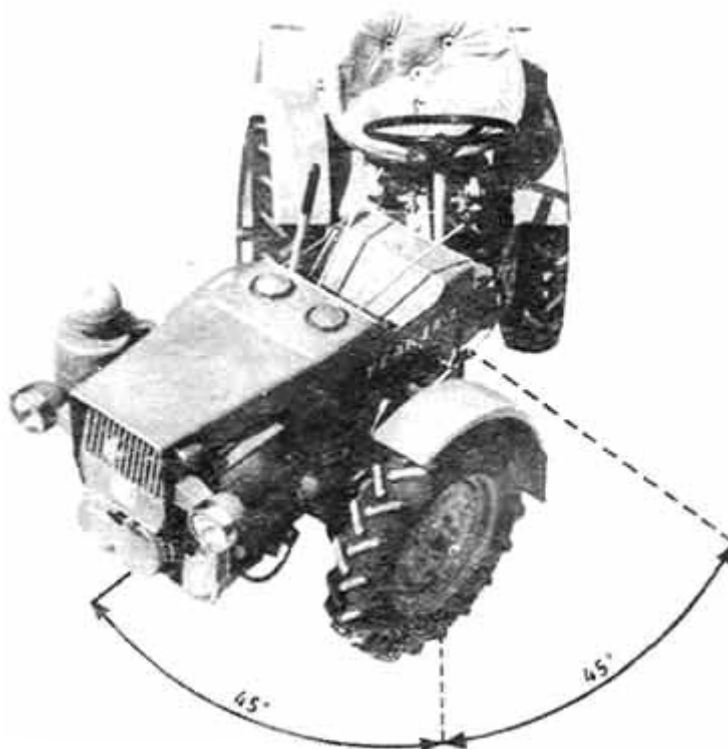

ОБЩИЕ РЕКОМЕНДАЦИИ.

Уважаемый владелец Чешского мини трактора TZ - 4К – 14, для заказа запасных частей для Вашего проверенного временем железного друга и помощника, целесообразно всегда использовать этот каталог и покупать оригинальные запасные части. Ремонт мини трактора доверяйте специалистам имеющие соответствующие навыки и квалификацию выполнения соответствующих работ, производство восстановительных работ своими силами и не имея соответствующего опыта, приводит к дополнительным финансовым затратам на сломанные детали и узлы данной техники, и не рационально потраченного личного времени, а так же не реализованные запланированные работы.

Содержание каталога запасных частей мини трактора TZ - 4К - 14

Артикул	Наименование	Страница
8795	Поршень	
9022	Коленчатый вал	
8797	Маховик	
9029	Картер двигателя	
8799	Цилиндр	
8800	Головка цилиндра	
8801	Держатель форсунки с форсункой	
8802		
8803	Передняя крышка	
8804	Впрыскивающий насос	
8805	Впрыскивающий насос	
8806	Блокировочное устройство	
9023	Смазочный и отделительный картер	
8808	Капотаж	
8809	Вентилятор	
8810	Привод вентилятора	
8811	Кожух ремня	
8812	Всасывающий трубопровод	
9024	Глушитель выпуска	
8814	Пусковая рукоятка, пусковой ремень	
8815	Электрооборудование	
9318	Привод гидроуправления насоса	
8817	Привод гидроуправления насоса	
8818	Масляный фильтр	
8819	Отдельный масляный фильтр	
8820	Дистанционное управление	
8155	Картер	
8759	Картер передач с порталами	
9151	Картер передач с порталами	
8158	Картер передач с порталами	
8159	Дифференциал	
9174	Полуось	
8761	Рычаги управления	
8162	Сцепление	
9016	Дисковое колесо, ступица колеса	
9151	Консоль бака, баки	
9147	Рулевое управление	
9146	Рулевое управление	
9153	Сидение	
9064	Площадка и направляющие привода заднего картера с порталами	
8169 а	Правая и левая часть картера	
8170	Задний привод мини трактора, дифференциал	
9154	Привод заднего моста	
9155	Полуось, картер портала, крышка портала	
8763	Распределитель	
9149	Гидравлическая система	
9092	Гидравлический цилиндр	
8765	Тяга	
9148	Ручной тормоз	
9144	Капот - крылья	
9089	Панель - 1	
9088	Панель - 2	

8795. Поршень и кольца.

№ части	Название	Штук.
01010	Поршень 90	1
01011	Поршневое кольцо 90x2, 5	2
01012	Поршневое кольцо 90x2, 5	2
01013	Штифт 2,5 x8 установлен в поршне	4
01014	35 Предохранительное кольцо	2

Примечание: поршень и поршневые кольца обозначенные на рисунке имеют номинальный размер. Выпускаются комплекты 1 и 2 ремонтов, отличающиеся последовательно увеличенным диаметром относительно номинала, через 0,5 мм. Детали 1 ремонтного размера имеют маркировку «а», 2 ремонтного размера «б».

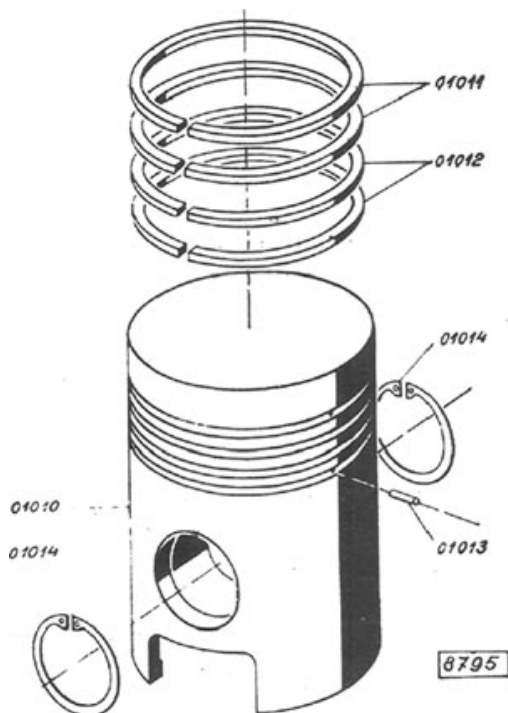

9022. Коленчатый вал.

№ части.	Название.	Штук.
02010	Передняя часть коленчатого вала	1
02011	Задняя часть коленчатого вала	1
02046	Коленчатая цапфа	1
02045	Шатун	1
02014	Поршневой палец	1
02015	Дистанционное кольцо	1
02016	Накладка	1
02017	Болт	2
02018	Накладка	2
02019	Сепаратор подшипника	1
02021	Гайка М42х1, 5	1
02022	Подкладка	1
02023	Подкладка	5
02024	Подкладка	3
02025	Подшипник роликовый прямой упорный 310БЦ	2
02027	Ролик 10х14	28
02028	Игла 3,5 х35-2	35
02029	Шпонка 9х9х32	1
02030	Листовая пробка 35	1

Примечание:

Части № 02046, 02043, 02014, 02015, 02016, 02018, 02019, 02027, 02028
поставляются в сборе. Кроме того части № и 02028 поставляются отдельно 02014.

02001 тыс. Коленчатый вал (в сборе)

02800. Шатун. (в сборе)

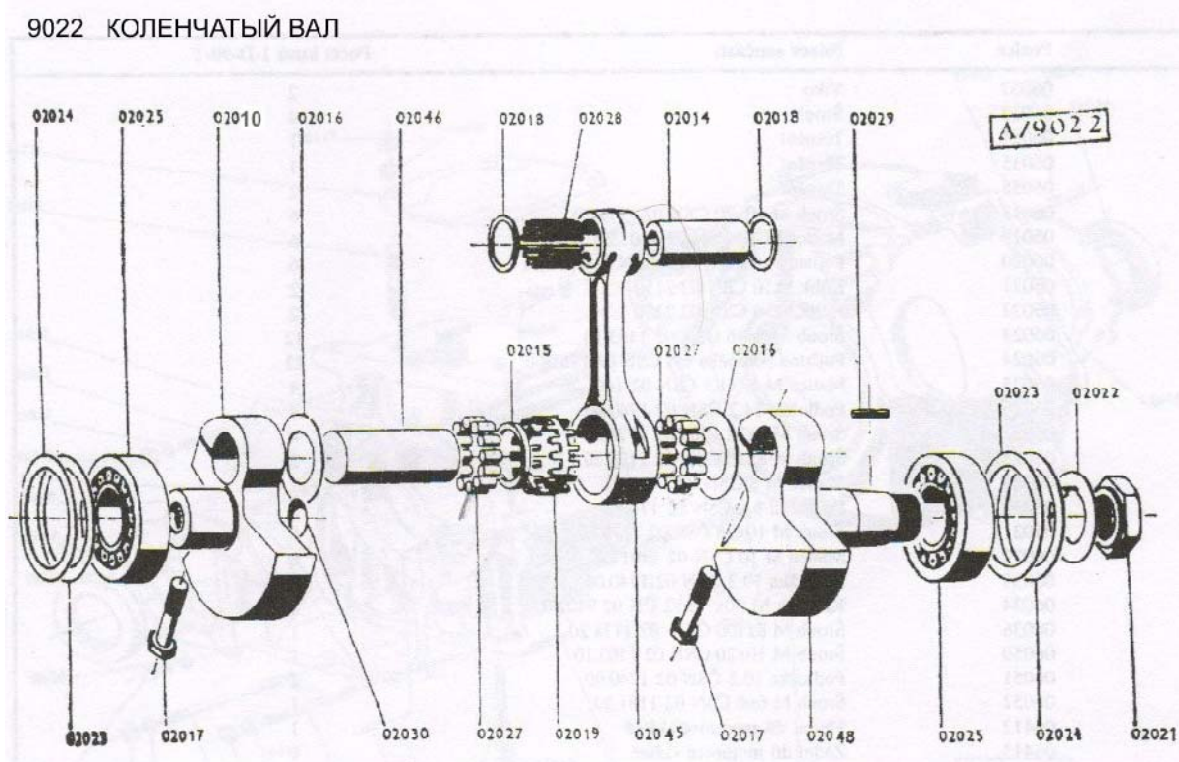

8797. Маховик.

№ запчасти	Название.	Штук
03010	Маховик.	1
03011	Зубчатый обод (венец)	1
03000	Маховик (в сборе)	1

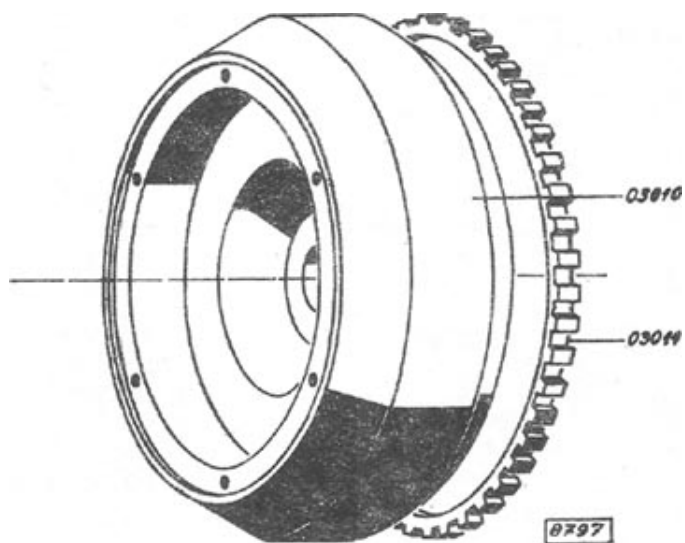
**08015. Цилиндр.**

№ запчасти	Название.	Штук
08015	Цилиндр	1
08011	Уплотнение	1
08012	Шпилька М10х140	2

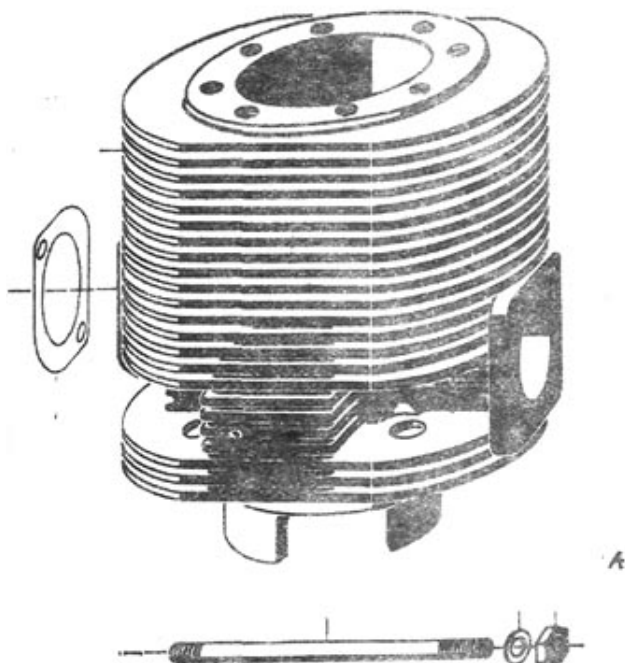

Картер двигателя 9029.

№ запчасти	Название	Штук
06057	Крышка	2
06013	Болт	1
06014	Уплотнение	1
06015	Уплотнение	1
06058	Уплотнение	2
06018	Болт М 10х 70	6
06019	Гайка М 10	6
06020	Предохранительное кольцо 10,5	6
06021	Штифт8х50	2
06022	Штифт6х16	2
06023	БолтМ6х16	12
06024	Предохранительная подкладка6,4	12
06025	Гайка14х1 М, 5	4
06026	Подкладка 14,2	4
06027	Винт М 8х22	4
06028	Винт М 8х80	2
06029	Гайка М 8	7
06030	Подкладка8,2	
06031	Винт М 10х28	7
06032	Гайка М 10	8
06033	Подкладка10,2	8
06034	Кольцо50х72х12	8
06036	Болт М 8х100	2
06050	Болт М 10х20	1
06051	Прокладка10,2	1
06052	Болт М 6х6	2
06412	Передняя часть картера двигателя	1
06413	Задняя часть картера двигателя	1
06801	Картер двигателя (в сборе)	1

9029 КАРТЕР ДВИГАТЕЛЯ

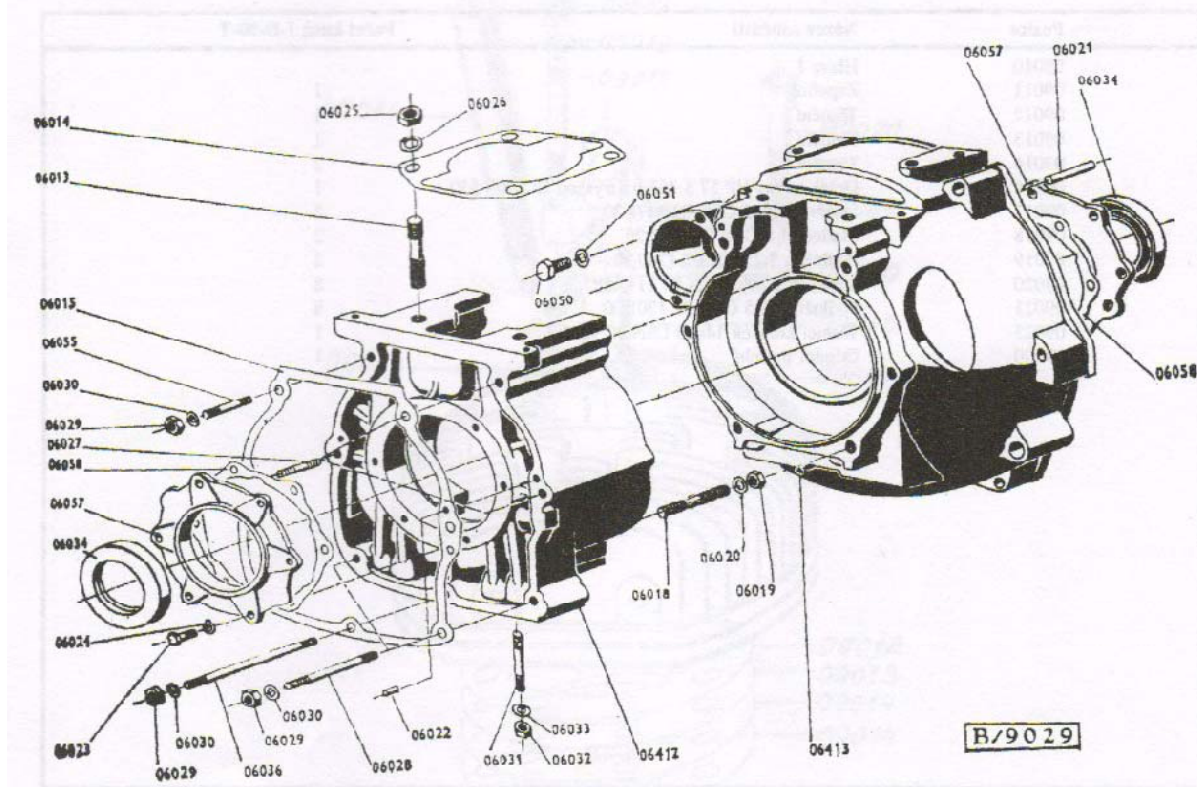

Головка цилиндра 8800.

№ запчасти	Название.	Штук.
09010	Головка	1
09011	Зажигатель	1
09012	Уплотнение	1
09013	Уплотнение	1
09014	Уплотнение	1
09016	Держатель форсунки с форсункой ВП57С 4636 - форсунка ДО60С530	1
09017	Болт М 8х65	2
09018	Гайка М 8	2
09019	Подкладка 8,2	2
09020	Болт М 10х40	8
09021	Подкладка 10,5	8
09023	Уплотнительное кольцо 14х20	1
09500	Отводная трубка	1

Части № 09010
и 09017 поставляются в сборе

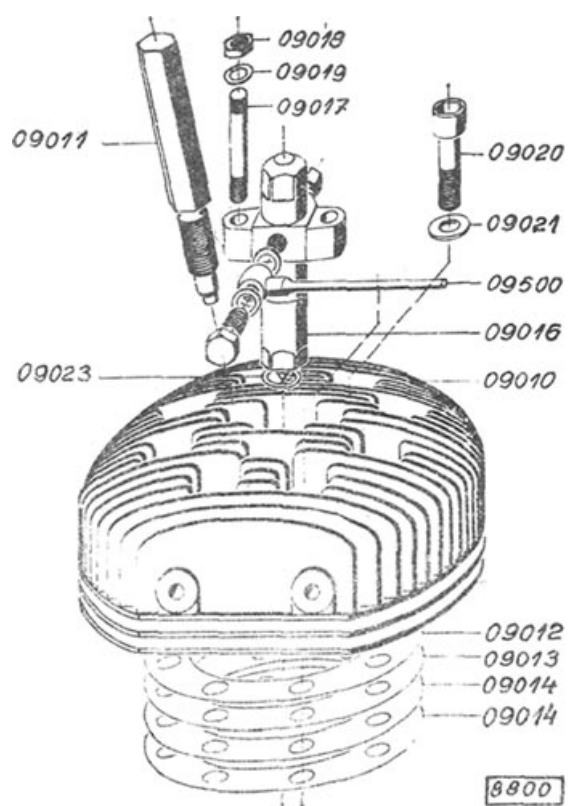

8802.Передняя крышка.

№ запчасти	Название.	Штук.
10095	Передняя крышка	1
10011	Кожух	1
10012	Заклёпка2,6 х6	7
10013	Вал	1
10014	Гайка	1
10015	Подшипник 6207	1
10016	Кольцо стопорное 72	1
10017	Пружина	1
10018	Кольцо 35	1
10019	Цапфа 6х50х44	2
10020	Подкладка 7	4
10021	Шплинт 1,6 х12	4
10022	Обойма	1
10093	Штифт (на изоб. № 8802деталь обозн. № 10023)	1
10092	Подкладка (наизоб.№ 8802 деталь обоз.№ 10024)	1
10025	Подкладка	1
10026	Пружина	1
10062	Пружина регулятора (на изоб.8802 обоз. № 10027)	1
10028	Штифт 6х40	1
10029	БолтМ8х30	1
10030	ГайкаМ8	1
10031	Пробка	1
10032	Шпонка6х6х25	1
10033	Кулак	1
10036	Червяк	1
10037	32 Предохранительное кольцо	2
10038	Крышка	1
10039	Уплотнение	1
10040	Сальник40х62х8	1
10041	Болт М 5х12	6
10042	Втулка	1
10043	Уплотнительное кольцо 22х77	1
10044	Уплотнительное кольцо 12	1
10045	Пружина тарельчатая	2
10046	Подкладка 6,4	1
10047	Болт М 6х12	1
10048	Рычаг	1
10805	Рычаг	1
10050	Камень	1
10051	Кольцо 7	2
10052	Пружина	1
10053	Болт	1
10055	ГайкаМ6	2
10056	Пробка	1
10058	Ограничительная подкладка 0,2	1
10059	Ограничительная подкладка 0,3	1

Примечание:

Части № 10013,10015,10017, 10018, 10019, 10020,
10021, 10022, 10023, 10024, 10025, 10026,
10027,10028,10029, 10030, 10031, 10,032.10033, 10036,
10,037.10048, поставляются в сборе как комплектный вал.
Части № 10013, поставляются также отдельно.
10054, 8802 в изображении не действительна.

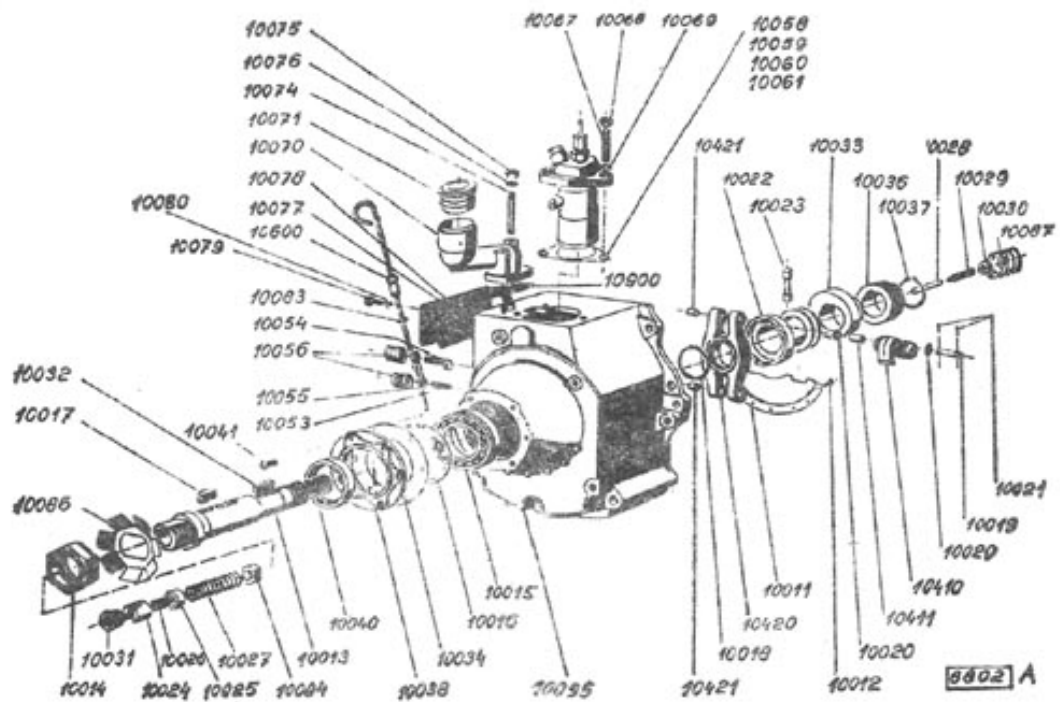

8803.Передняя крышка.

№ запчасти	№ запчасти	Штук
10060	Размерная подкладка 0,5	1
10061	Размерная подкладка 1,0	1
10057	Болт М 8x20	3
10068	Гайка М 8	3
10069	Шайба8,4	3
10070	Горловина	1
10071	Крышка запора	1
10074	Болт М 6x50	2
10075	Гайка М6	2
10076	Шайба6,4	2
10077	Крышка	1
10078	Уплотнение	1
10079	Болт М5x12	4
10080	Шайба5,1	4
10083	Уплотнительное кольцо 8x12	2
10084	Подкладка	1
10086	Уплотнительная подкладка	1
10087	Пружина	1
10210	Эксцентрик	1
10410	Грузик регулятора	2
10411	Втулка	4
10420	Грузодержатель	1
10421	Втулка	4
10500	Рычаг	1
10600	Масло измеритель	1
10900	Сетка	1

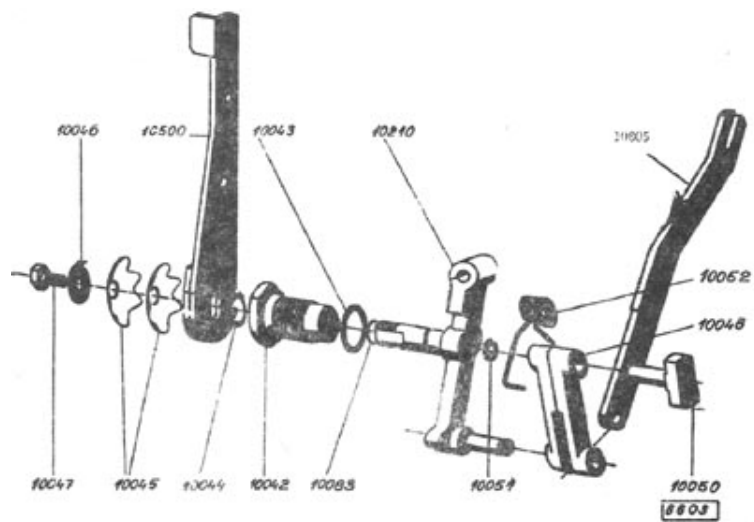

8804. Впрыскивающий насос. (В сборе)

№ части	название	штук
11010	Впрыскивающий насос ПР 1А6К 290г140	1
11200	Топливо провод	1
11400	Впрыскивающая трубка	1

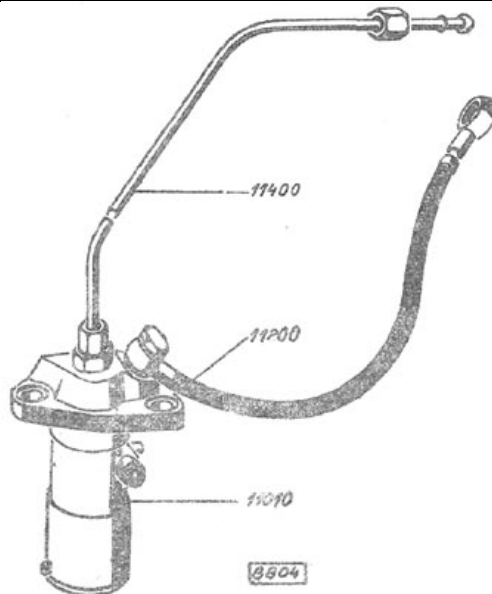

8801 Держатель форсунки с форсункой.

№ части	название	штук
1	Гайка	1
2	Корпус держателя	1
3	Нажимный палец	1
4	Ограничительное кольцо	1
5	Пружина	1
7	Регулировочный винт	1
8	Гайка	1
9	Крышка	1
10	Горловина	1
11	Фильтрующий элемент	1
12	Подкладка	1
13	Винт	1
14	Ниппель3	1
15	Уплотнительное кольцо 8x12	2
16	Уплотнение	1
38013	ФорсункаДО60С 530-4202	1

Комплектный держатель форсунки с форсункой в группе
"Головка цилиндра 8800» № части 09016

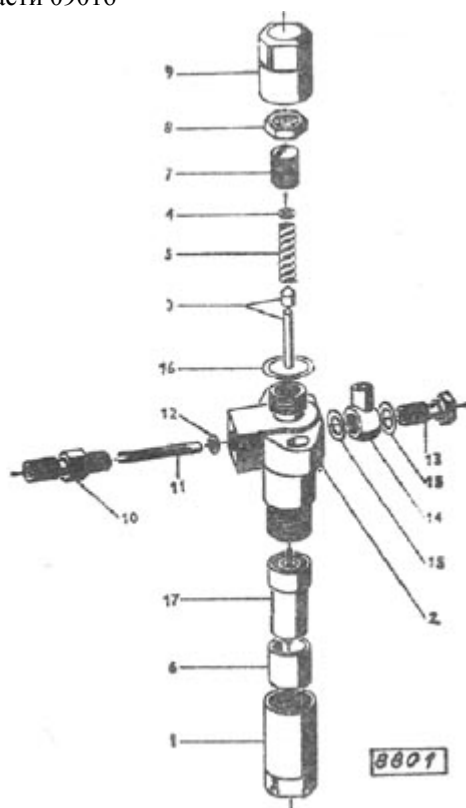

8805. Впрыскивающий насос (детали)

№ части	Название	штук
1	Поршень и цилиндр	1
2	Клапан в сборе 1 Д-90-ТА	1
3	Подъёмник в сборе с штифтом и колесом	1
4	Регулировочная штанга в сборе с штифтом и болтом	1
5	Корпус насоса	1
6	Пружина клапана	1
7	Пружина поршня	1
9	Уплотнительное кольцо	1
10	Горловина	1
11	Регулировочная втулка	1
12	Тарелка пружины	1
15	Штифт цилиндра	1
16	Штифт подъёмника	1
17	Стопорное кольцо	1
18	Нижняя чашка	2
19	Размерная подкладка	2
19	Размерная подкладка	1
19	Размерная подкладка	1
19	Размерная подкладка	2
20	Уплотнительное кольцо	1
21	Болт 8	1
22	Ниппель 8	1
23	Гайка 12	1
24	Подкладка винтового соединения	1
27	Цапфа	

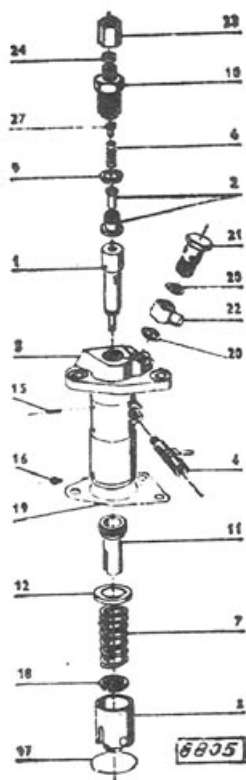

8806. Блокировочное устройство.

№ части	Название	Штук
12010	Цапфа	1
12011	Гайка М 10	1
12012	Упор	1
12013	Гайка	1
12014	Винт	1
12015	Пружина	1
12016	Цапфа	1
12017	Кольцо	1
12018	Игла 3,5 x35	1

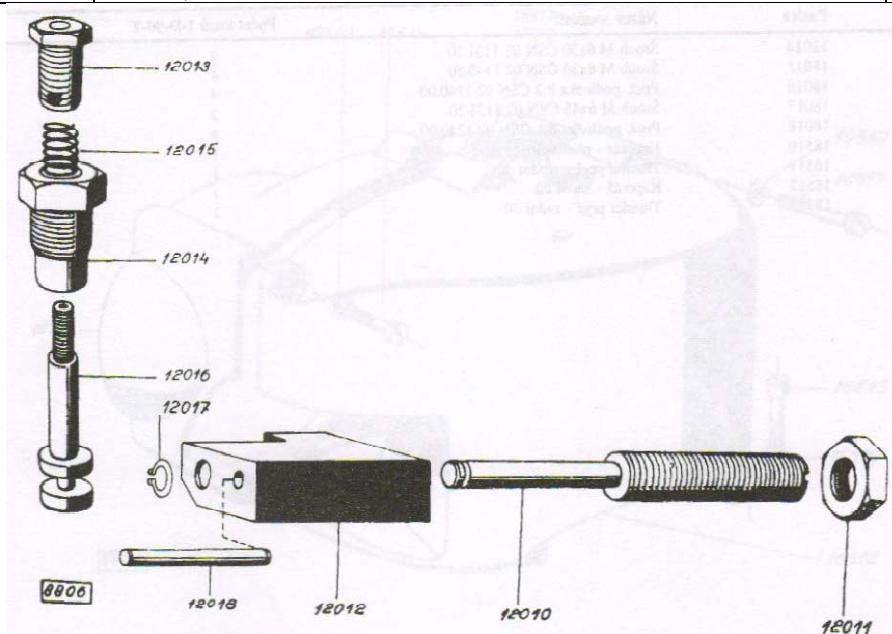

8810. Привод вентилятора.

№ части	Название	Штук
20011	Ременный шкив	2
20012	Клиновыи ремень 9,5 x1100Ла	1
20500	Ременный шкив	1

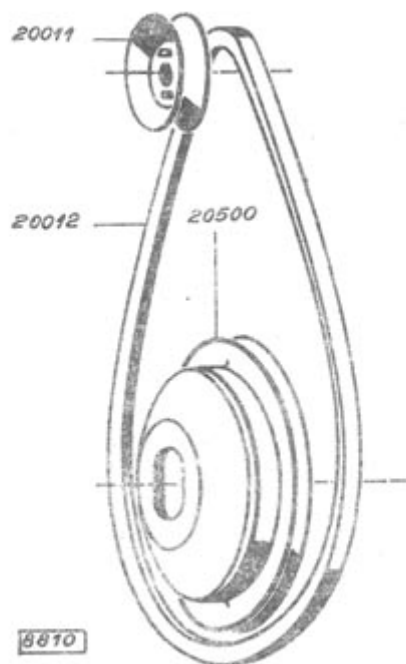

9023.Смазочный и отделительный картер.

№ части	Название	Штук
15040	Пресс-маслёнка	1
15011	Уплотнение пресс-маслёнки	1
15012	Болт М8х25	3
15013	Гайка М8	3
15014	Шайба 8,2	3
15016	Крышка	1
15017	Фильтрующий элемент	1
15020	Уплотнительное кольцо 10х16	1
15021	Уплотнительное кольцо 10	1
15022	Болт М 6х20	1
15023	Уплотнительное кольцо 55х45	1
15025	Отделитель - верхняя часть	1
15041	Отделитель - нижняя часть	1
15028	Уплотнение	1
15029	Болт М8х55	4
15030	Лист	1
15031	Болт М4х10	3
15034	Болт	4
15035	Гайка М8	4
15036	Болт 3	5
15037	Уплотнительное кольцо 8х14	10
15033	Поставляется с пресс-маслёнкой	1
15038	Болт	10
15200	Уплотнительное кольцо 8х12	1
15604	Гайка фильтра	1
15605	Смазочный трубопровод передний	1
15603	Отсасывающий трубопровод	1
15900	Напорный трубопровод	1
15939	Сетка	4
15042	Шайба 8,4	1
15043	Пробка М16х1, 5	1
	Уплотнительное кольцо	

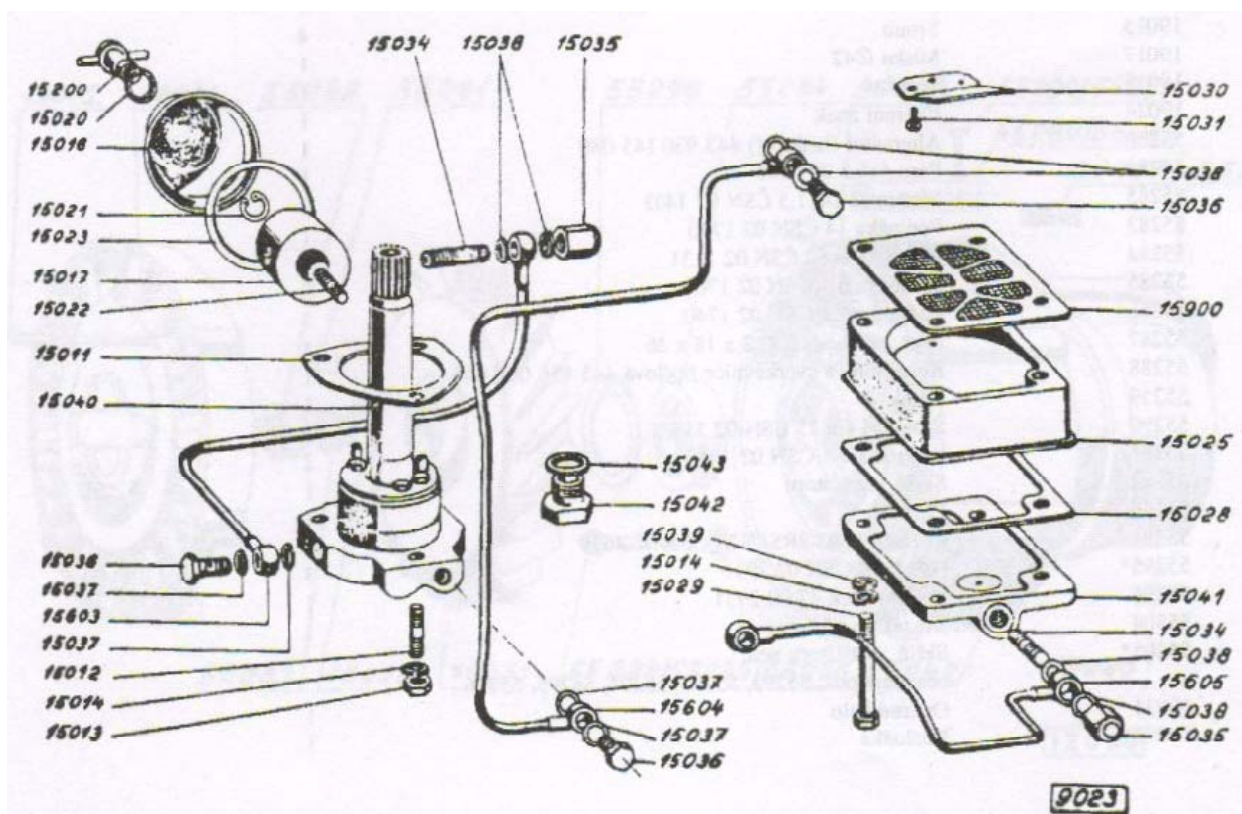

9023

8814. Пусковая рукоятка - пусковой ремень

№ части	Название	Штук
35500	Пусковая рукоятка	1
36500	Пусковой ремень	1
36518	Мешок из полиэтилена (не изображен)	1

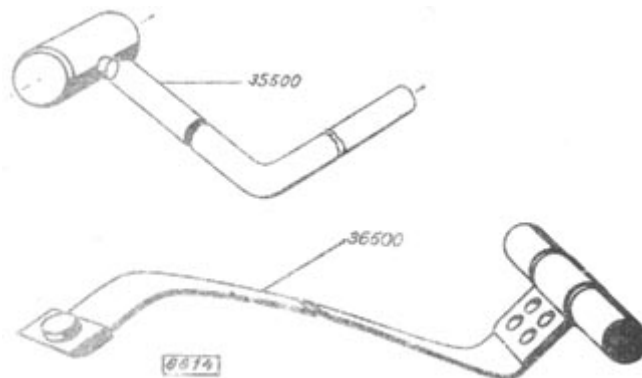

8815th Электрооборудование.

№ части	Название	Штук
55010	Стартер 12 В	1
55011	Генератор 12В	1
55012	Ременный шкив	1
55013	Болт М8х30	1
55014	Шайба	1
55015	Гайка М 8	2
55016	Болт М 8х25	2
55029	Шайба 8,2	2
55225	Реле-Регулятор	1
55226	Распределительный щит	1

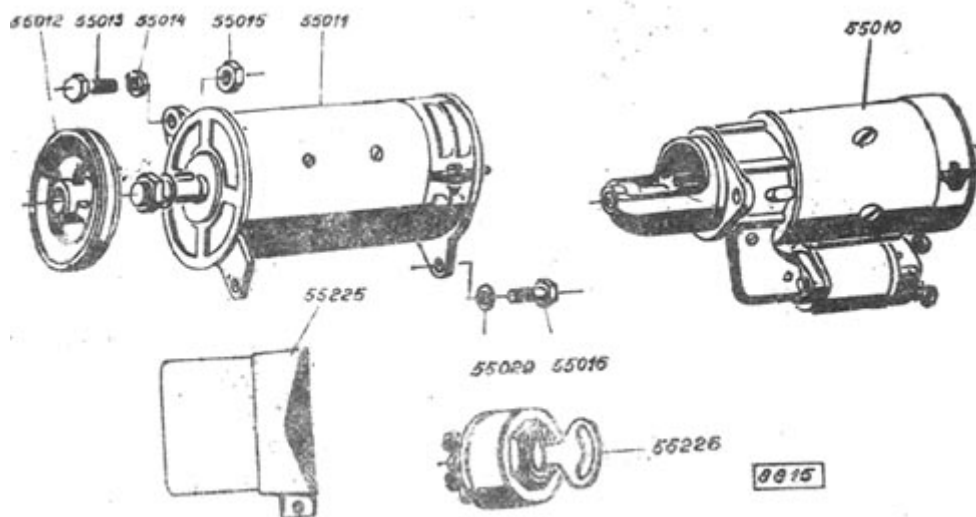

8808.Капотаж двигателя.

№ части	Название	Штук
18514	Болт М6х30	2
18515	Болт М8х30	4
18516	Подкладка 8,2	4
18517	Болт М6х45	2
18518	Шайба6,1	4
18510	Капотаж-передняя часть	1
18511	Амортизирующая резина-передняя часть	1
18512	Капотаж - задняя часть	1
18513	Амортизирующая резина - задняя часть	1

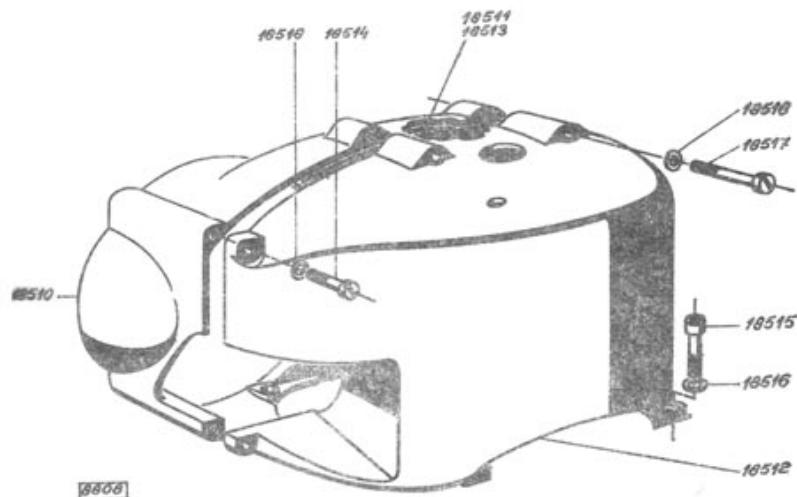

8809.Вентилятор.

№ части	Название	Штук
19010	Корпус нагнетателя	1
19011	Крышка вентилятора	1
19012	Циркулирующее колесо	1
19013	Цапфа	1
19014	Трубка	1
19015	Болт	4
19016	шайба	1
19017	Тарелка 42	1
19018	Уплотнение	1
19019	ГайкаМ12х1, 5	1
19020	Шплинт 3,8 х25	1
19021	Уплотнительное кольцо 42	2
19022	Подшипник 6302	2
19024	Заводской знак	1
19025	Листовая пробка45	1
19500	Шайба	1

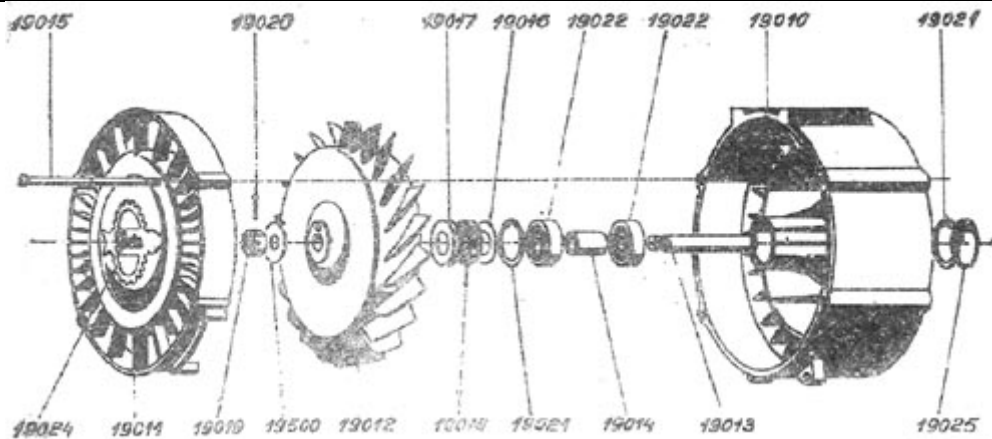

8811.Кожух ремня.

№ части	Название	Штук
23011	Болт М8х20	3
23012	Шайба8,2	3
23013	Гайка М6	3
23014	Шайба6,1	3
23015	Болт М 6х16	2
23016	Шайба6,4	2
23017	Шайба 6,4	3
23500	Опорный лист	1
23501	Кожух ремня	1

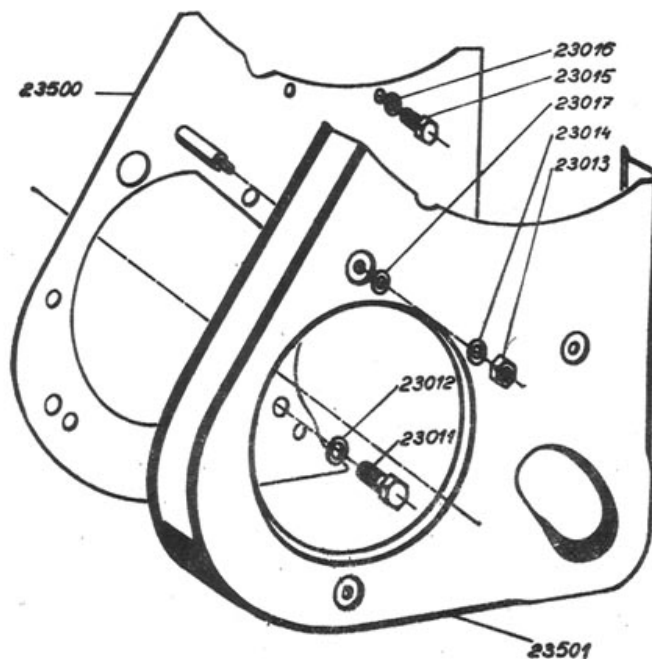
**Впускной трубопровод и воздушный фильтр.**

№ части	Название	Штук
28010	Уплотнение	1
28011	Болт М8х20	4
28012	Шайба 8,2	4
28029	Воздушный фильтр	1
28020	Распорная трубка	2
28021	Держатель	1
28030	Болт М 8х80	2
28033	Гайка М 8	4
28034	Шайба 8,4	8
28027	Впускной трубопровод	1
28028	Консоль	1
28014	Болт М 10х40	2
28015	Шайба 10,2	4
28032	Болт М 10	

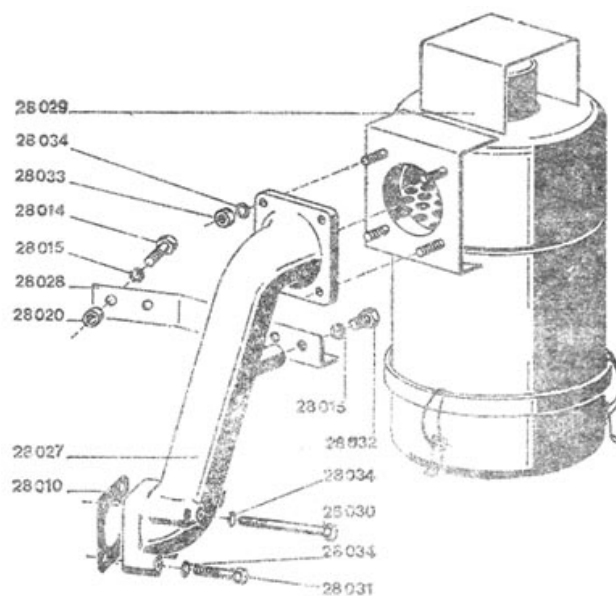

9024. Глушитель выпуска.

№ части	Название	Штук
30004	Глушитель выпуска (в сборе)	1
20010	Глушитель выпуска	1
30011	Болт	1
30012	Скоба	1
30013	Уплотнение	1
30015	Болт М10х20	1
30016	Болт М10х25	1
30017	Гайка М 10	1
30018	Шайба 10,5	1
30019	Шайба 10,2	2
30600	Глушитель выпуска	1
30501	Корпус выпуска	1
30600	Вставка глушителя выпуска	1
30020	Корпус глушителя	1
30023	Трубка	1
30026	Прокладка	1

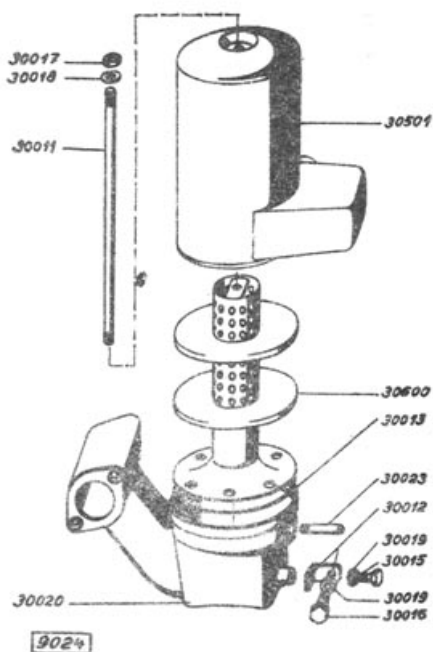

8817.Кожуха и шкив.

№ части	Название	Штук
23501	Кожух ремня	1
70022	Тарелка	1
70700	Кожух ремня насоса	1

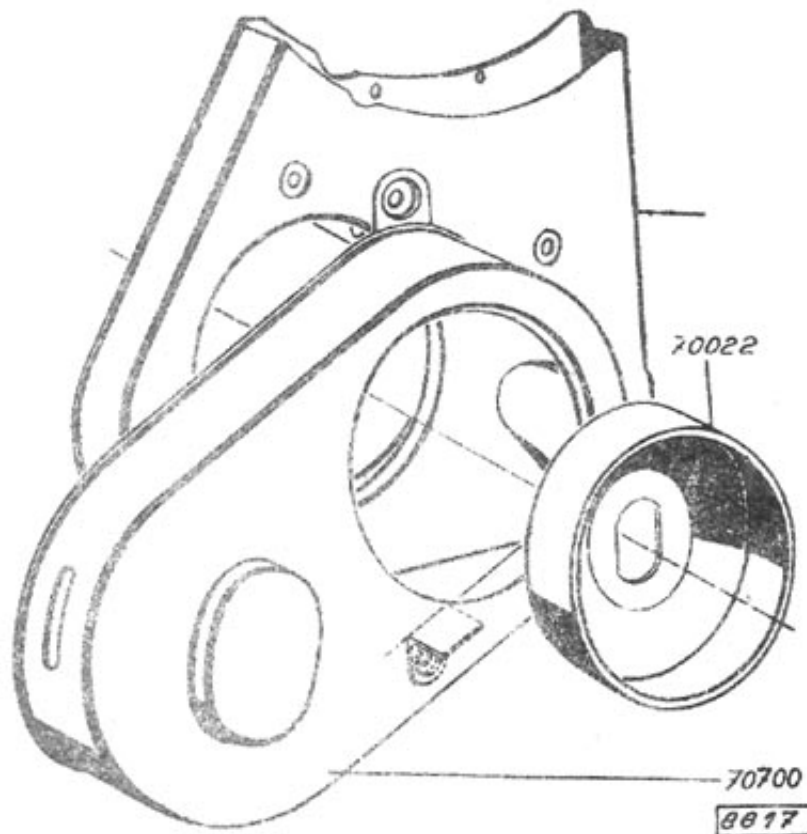

9318 Привод гидравлического насоса.

№ части	Название	Штук
70001	Привод гидравлического насоса (в сборе)	1
70025	Гидравлический насос	1
70025	Клинообразный ремень СПЗ 9,5 x8x750	1
70040	Болт М8x16	1
70044	Гайка М 12	1
70046	Прокладка 12,2	1
70047	Прокладка 8,2	1
70048	Прокладка 8,4	1
70055	Корпус привода	1
70056	Ременный шкив	1
70057	Крышка	1
70058	Крышка	1
70059	Вал	1
70060	Промежуточный фланец	1
70061	Распорка	1
70062	Пружина	1
70063	Болт	1
70064	Пружина 6x6x28	1
70065	Подшипник 1613	1
70066	Подшипник 6304	1
70067	Уплотнительное кольцо 65	1
70068	Уплотнительное кольцо 52	2
70069	Уплотнительное кольцо 20	2
70070	Штифт 5x12	1
70071	Болт М 6x16	6
70072	Болт м 6x15	1
70073	Болт М 6x16	2
70074	Болт М 8x20	4
70075	Болт М 6x25	2
70076	Гайка М 6	2
70077	Подкладка 6,1	5
70080	Скоба	1
70081	Болт М 6x12	1
70082	Подкладка 6,4	1
70200	Рычаг	1
70300	Заряд	1

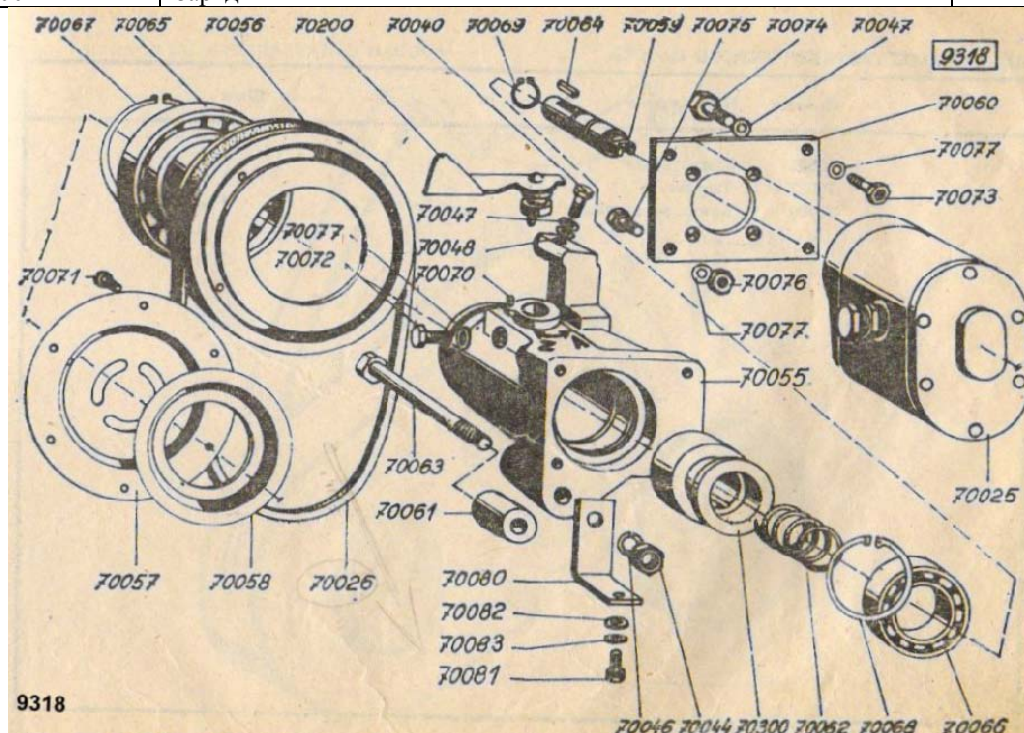

8820. Дистанционное управление.

№ части	Название	Штук	Вес.
76000	Дистанционное управление (в сборе)	1	
76010	Буденовский трос4-62-000	1	
76013	Болт М5х12	1	
76014	Болт М 5х16	1	
76015	Гайка М5	2	
76210	Цапфа	1	
10500	Рычаг	1	

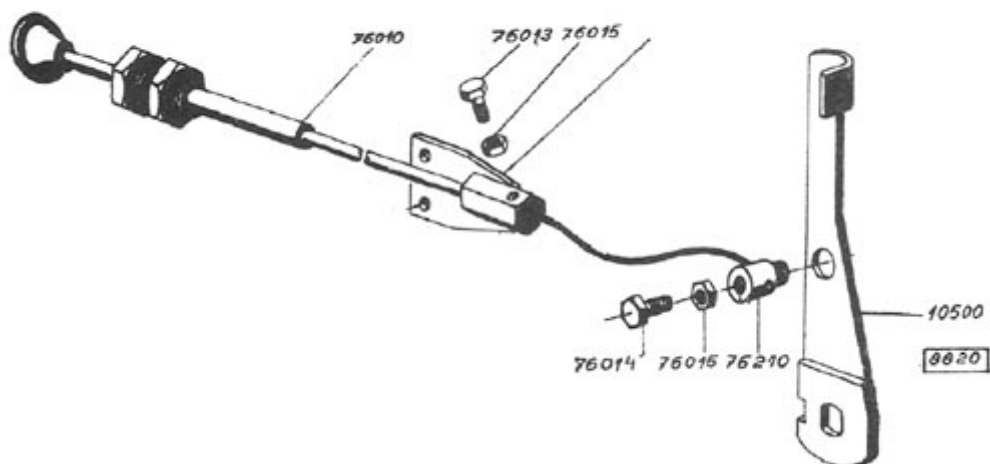

8818. Топливный фильтр.

№ части	Название	Штук
75011	Фильтр топлива	1
75012	Болт	2
75013	Уплотнительное кольцо 14x20	4
75014	Болт М12х40	2
75015	Болт М8х30	2
75016	Подкладка 12,2	2
75017	Шайба 8,2	2
75200	Топливный трубопровод	1
75010	Держатель	1

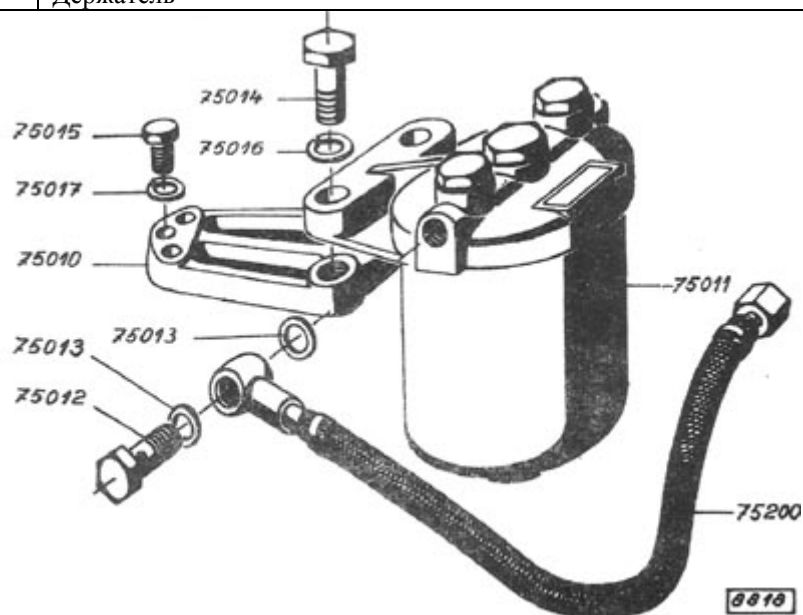

8819.Фильтр топливный отдельный.

№ части	Название	Штук
2	Крышка	1
3	Уплотнение крышки	1
4	Стакан со стяжным болтом	1
10	Пружина	1
11	Подкладка	1
12	Гайка	1
13	Гайка	1
14	Запорный болт (воздухоотводный)	2
15	Уплотнительное кольцо 20x26	2
16	Уплотнительное кольцо 14x20	2
20	Фильтрующие элементы	1
21	Болт присоединения	2
22	Присоединение	2
23	Уплотнительное кольцо	4

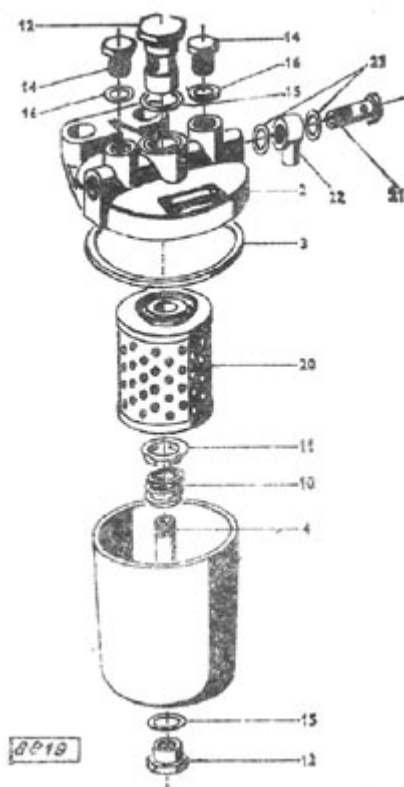

8155.Картер.

№	№ части	Название	Штук	Вес.
	202	Картер (в сборе)	1	26,800
1	205	Правая часть картера	1	29,400
2	206	Левая часть картера	1	0,010
3	208	Уплотнение	2	0,007
3	211	Штифт 8x20	1	0,024
4	222	Винт М10x32	5	0,022
5	212	Штифт 8x56	1	0,093
6	215	Болт М10x160	1	0,120
7	216	Болт М10x200	1	0,065
8	218	Болт М10x90	1	0,056
9	219	Болт М10x75	1	0,002
10	224	Шайба 10,2	13	0,005
11	226	Гайка М10	5	0,010
12	227	Гайка М10	8	0,002
13	883	Уплотнение	1	0,012
14	886	Болт М8x16	4	0,001
16	887	Шайба 8,2	4	0,048
17	805	Скоба М16x1, 5	1	0,001
18	806	Уплотнительное кольцо 16x20	1	0,004
19	808	Болт М6x10	1	0,001
20	809	Уплотнительное кольцо 6x10	1	0,040
24	221	Болт М10x50	1	0,700
	3331	Крышка	1	0,001
25	3332	Уплотнение	1	0,028
26	3333	Шайба 6,1	2	0,005
	3334	Болт М6x20	2	

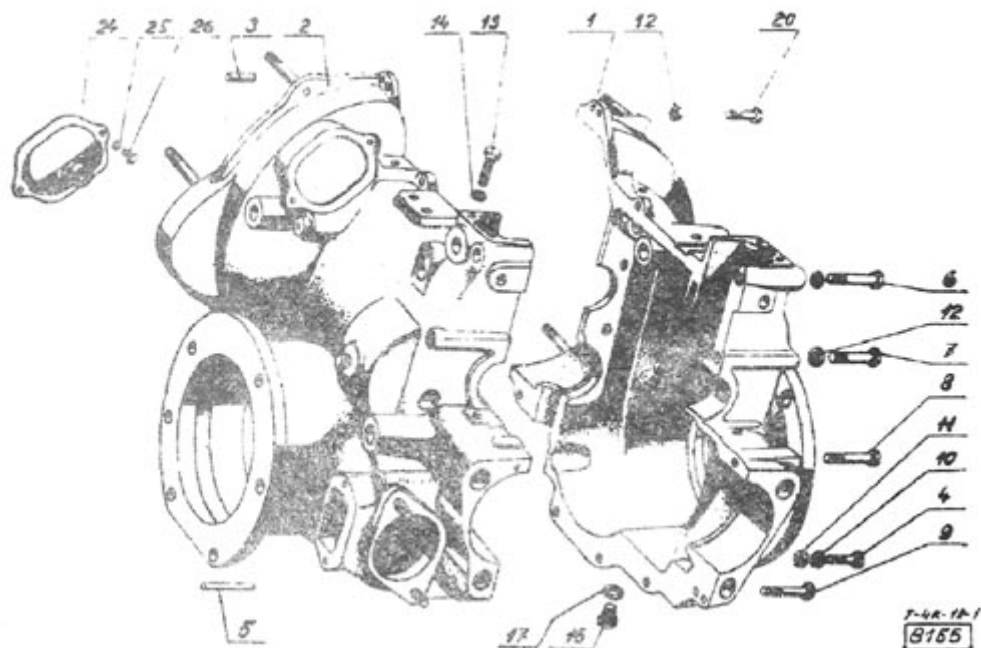

8759.Картер переднейкоробки передач с порталами.

№	№ части	Название	Штук	Вес.
1	241	Зубчатое кольцо 1	1	0,630
2	252	Кольцо	1	0,005
3	254	Подшипник 6205	1	0,128
4	244	Крышка	1	0,392
5	247	Болт М6х20	4	0,006
6	248	Подкладка 6,1	4	0,001
7	257	Уплотнительное кольцо 25х1, 2	1	0,002
8	260	Сальник25х35х7	1	0,070
9	245	Уплотнение	1	0,002
10	361	Зубчатое колесо	1	0,580
11	251	Шлицевой вал	1	1,020
12	255	Подшипник 6203	1	0,065
13	258	Стопорное кольцо 17х1	1	0,001
14	259	Стопорное40х1 кольцо, 75	1	0,005
15	262	Колёсная пара 1	1	1,950
16	263	Зубчатое колесо	1	0,338
17	270	Подшипник 6204	2	0,106
18	226	Крышка	1	0,195
19	4312	Установочный лист	1	0,030
20	268	Кольцо 46х38	1	0,001
21	4315	Шайба12,2	2	0,003
22	4316	Болт М12х20	2	0,034
	4316	Подкладка 14	2	0,005

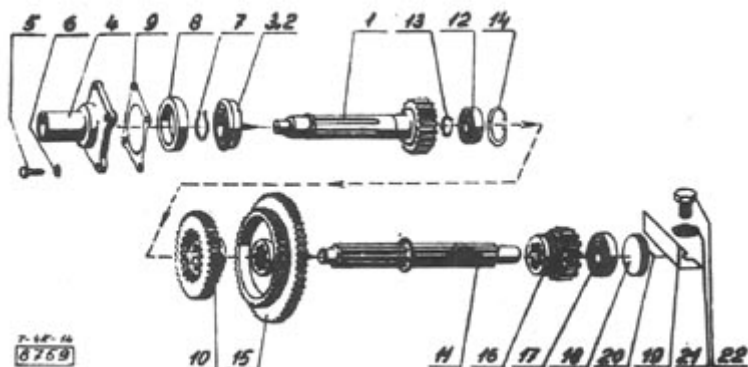

9151.Картер передней коробки передач с порталами.

№	№ части	Название	Штук	Вес.
1	281	Колёсная пара реверса	1	0,790
2	288	Уплотнительное кольцо 52	1	0,008
3	287	Подшипник 6304	2	0,144
4	285	Дистанционный кружок	1	0,058
5	282	Цапфа	1	0,247
6	289	Уплотнительное кольцо 16x2	1	0,003
7	290	Болт М6x12	1	0,001
8	412	Зубчатое колесо	1	1,900
9	414	Подшипник 6308	1	0,582
10	417	Распорный кружок	1	0,150
11	418	Распорный кружок	1	0,160
13	421	Зубчатое колесо	1	0,950
14	422	Распорка	2	0,005
	423	Подкладка	12	0,001
16	431	Подшипник 6306	1	0,345
17	432	Уплотнительное кольцо 30	1	0,003
18	427	Крышка	1	0,950
19	435	Болт М 10x35	2	0,023
20	436	Шайба10,5	2	0,00 x
21	437	Гайка М10	2	0,010
22	439	Кольцо 85x3	1	0,002
	433	Уплотнительное кольцо	1	0,001
27	796	Крышка	1	0,278
28	797	Уплотнение	1	0,001
35	802	Болт М8x20	2	0,013
36	803	Шайба	2	0,001

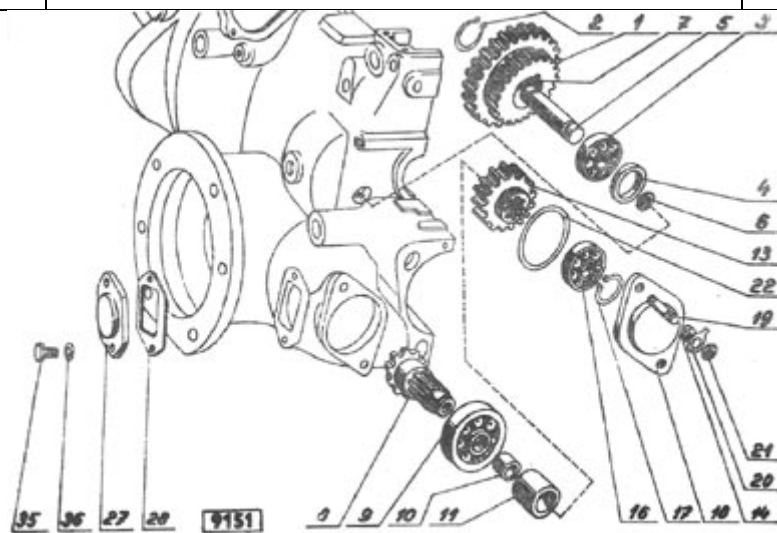

8158. Картер передней коробки передач с порталами.

№	№ части	Название	Штук	Вес.
1	292	Промежуточный вал	1	2,450
2	296	Колесная пара	1	4,150
3	97	Подшипник 6208	2	0,366
4	298	Стопорное кольцо 80	1	0,022
5	301	Распорная трубка	1	0,209
6	302	Кольцо	1	0,029
7	304	Шпонка 8x7x100	1	0,044
8	306	Зубчатое колесо	1	0,150
9	307	Колесная пара 2	1	1,200
10	308	Зубчатое колесо 2	1	0,840
11	313	Подкладка	1	0,010
12	314	Кольцо 62	1	0,010
13	315	Подшипник 6305	1	0,232
14	317	Подкладка	1	0,021
15	318	Болт М5х16	2	0,003
16	322	Крышка	1	0,120
17	323	Уплотнение	1	0,001
18	326	Шайба 6,1	4	0,001
19	327	Болт М6х12	4	0,005
20	332	Втулка	1	0,170
21	333	Зубчатое соединение	1	0,200
22	334	Зубчатое соединение	1	0,140
23	337	Подшипник 6304	2	0,144
24	338	Стопорное кольцо 20	1	0,001
25	341	Приводная цапфа	1	1,450
26	342	Стопорное кольцо 100	1	0,038
27	344	Подшипник 6013	2	0,435
28	345	Дистанционное кольцо	1	0,096
29	347	Стопорное кольцо 65	1	0,018
30	348	Кольцо	1	0,041
31	349	Дистанционная прокладка	4	0,004
32	358	Подкладка 21	3	0,010
33	352	Крышка	1	0,810
34	353	Уплотнение	1	0,003
35	354	Сальник 40x52x7	1	0,013
36	357	Шпилька	3	0,180
37	359	Гайка	3	0,135
	360	Болт М8х20	2	0,008

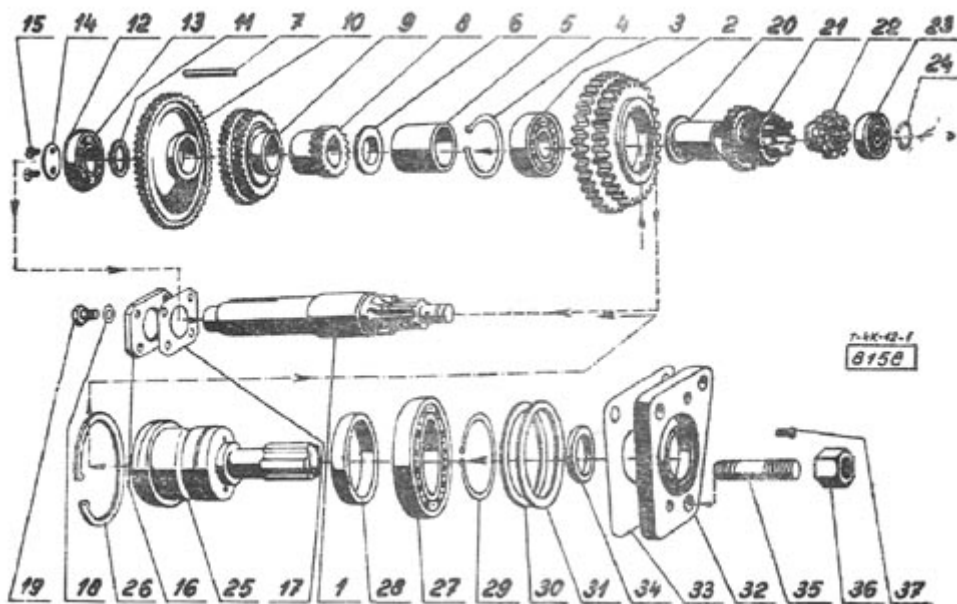

8159. Дифференциал

№	№ части	Название	Штук	Вес.
1	363	Вкладка	1	0,130
2	364	Крышка	1	0,304
3	365	Кольцо 60x75x8	1	0,022
4	382	Картер дифференциала	1	2,200
5	383	Крышка	1	0,800
6	385	Шайба 6,1	6	0,003
7	386	Болт М 6x16	6	0,005
8	388	Зубчатое кольцо Z= 33	1	1,300
9	392	Зубчатая муфта	1	0,502
10	393	Болт	6	0,050
11	394	Подкладка	6	0,004
12	395	Гайка М12	6	0,016
13	402	Планетарная шестерня	2	0,420
14	403	Сателлит	2	0,150
15	404	Цапфа	1	0,300
16	406	Подшипник 6022	2	1,960
17	407	Дистанционное кольцо	8	0,036
18	444	Шестерня	1	4,100
19	445	Втулка	1	0,438
20	446	Втулка	1	0,170
21	452	Зубчатая муфта подвижная (сварено в сборе)	1	3,093
22	462	Корпус подшипника.	1	2,540
23	464	Сальник 28x56x12	1	0,027
24	465	Подшипник 6008	1	0,633
25	467	Подкладка	5	0,001
26	505	Втулка Z= 12	x	0,850
27	514	Подшипник 6305	2	0,232
	572	Подкладка	1	0,018
	573	Подкладка	6	0,003

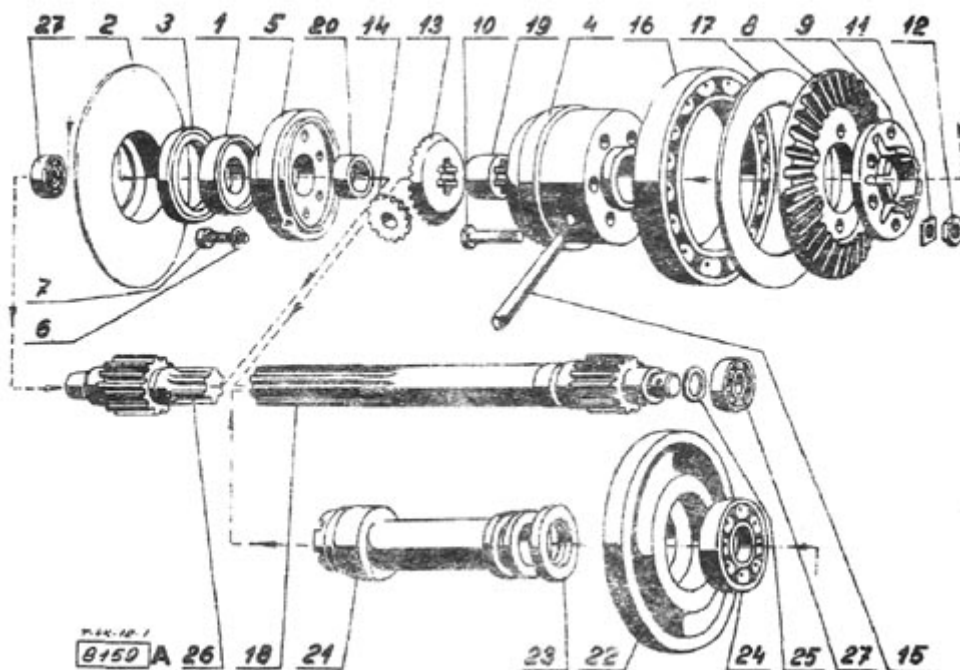

8162.Сцепление.

№	№ части	Название	Штук	Вес.
х	72	Крышка (свар.в сборе)	1	0,044
1	55	Подшипник 6002	1	0,030
2	41	Пластина в сборе	1	0,867
х	44	Втулка	1	0,520
х	45	Пластина	1	0,250
3	46	Заклёпка 5x18	6	0,003
4	47	Накладка сцепления 200,140,3,5.	2	0,105
5	48	Заклёпка 5x6	12	0,002
6	51	Крышка сцепления с устройством выключения	1	7,650
7	58	Шайба 8,2	6	0,001
8	59	Болт М8x20	6	0,020
9	3336	Пружина 1,6 x14, 1x75x17, 5	1	0,010
10	56	Уплотнительное кольцо 32	1	0,001
11	3303	Подшипник сцепления в сборе	1	0,110
12	3309	Смазочная трубка в сборе	1	0,032
13	3304	Муфта	1	0,190
14	3307	Вилка	1	0,113
15	3305	Вставка	1	0,001
16	3306	Валик включения сцепления	1	0,570
	3308	Штифт 6x28	1	0,006
	3326	Надставка смазочной трубки	1	0,007
	3311	Рычаг выключения сцепления(свар в сборе)	1	0,148
	3316	Штифт 6x25	1	0,148
	101	Болт М10x55	4	0,036
	102	БолтМ10x100	1	0,064
	103	Болт М12x60	1	0,059
	105	Шайба10, 2	5	0,002
	108	Гайка М10, 2	5	0,002
	106	Шайба12,2	1	0,003
	109	Гайка М12	1	0,016

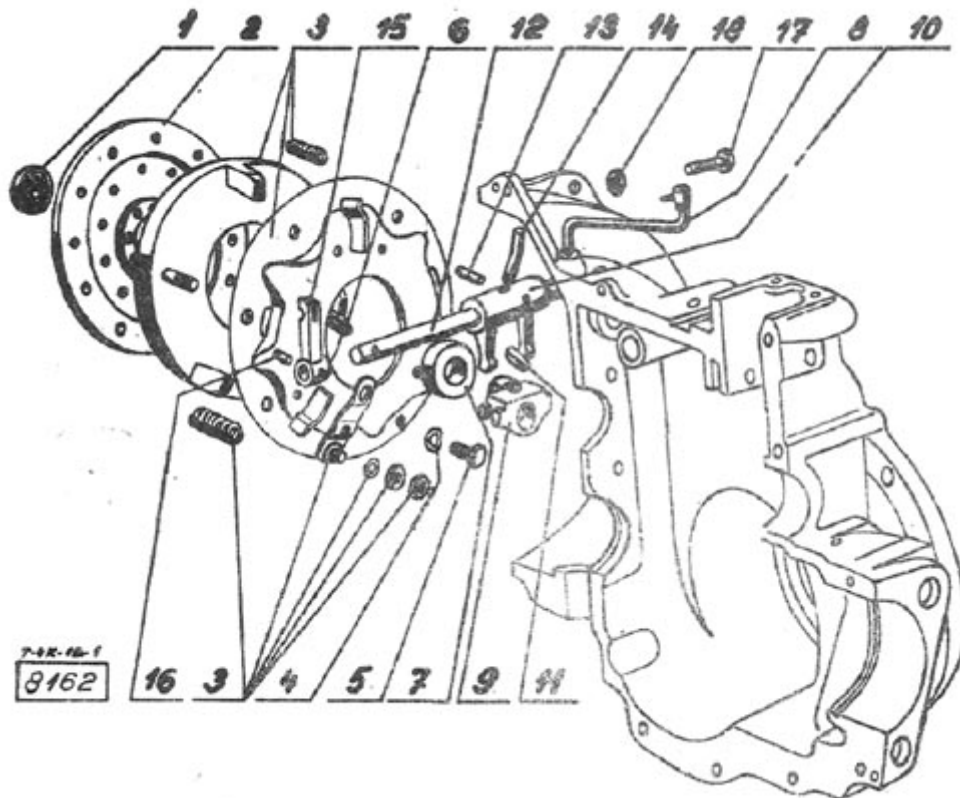

9174.Полуось.

№	№ части	Название	Штук	Вес.
1	501	Картер портала	2	14,500
2	503	Крышка портала	2	4,300
3	507	Зубчатое колесо Z= 42	2	4,500
4	509	Полуось	2	2,540
5	512	Подшипник 6210	2	0,633
6	513	Подшипник 6310	2	1,070
7	517	Сальник 80x100x13	2	0,005
8	518	Уплотнительное кольцо 40	2	0,005
9	522	Тормозная колодка (клёпанная в сборе)	4	0,058
10	524	Тормозная колодка	4	2,900
11	525	Накладка 275x35x5	4	0,125
12	526	Заклёпка 4x15	32	0,005
13	532	Палец тормозной колодки	4	0,161
14	536	Штифт 5x36	4	0,005
15	533	Кружок	4	0,015
16	437	Уплотнительное кольцо 18	4	0,001
17	542	Тормозной барабан (в сборе)	2	8,520
18	548	Тормозной клапан	2	0,420
19	552	Накладка	4	0,120
20	553	Винт М 6x10	12	0,003
21	556	Кольцо 60x50	2	0,005
22	557	Шпонка	2	0,100
23	558	Шпонка 14x9x16	4	0,015
24	511	Распорка	2	0,002
25	559	Болт М5x10	4	0,590
26	562	Листовое перекрытие (левое)	1	0,003
27	564	Уплотнение	3	0,045
28	566	Пружина	2	0,004
29	568	Пробка	4	0,001
30	575	Уплотнение	2	0,055
31	578	Болт М12x45	8	0,017
32	579	Гайка М12	8	0,003
33	581	Шайба 12,2	8	0,038
34	582	Болт М12x30	4	0,003
35	583	Шайба 12,2	4	0,028
36	587	Болт М10x30	16	0,002
37	588	Шайба 10,2	16	0,031
22	3734	Болт М12x20	2	0,005
38	3736	Шайба 14	2	0,003
39	3735	Шайба 12,2	2	0,012
40	597	Болт М8x16	8	0,001
	598	Шайба 8,2	8	0,295
	852	Рычаг (свар.в сборе)	2	0,020
	862	Болт М8x40	2	0,002
	863	Шайба 8,2	2	0,042
	867	воздухоотводная пробка	2	0,003
	868	уплотнительное кольцо	2	0,060
	563	листовое перекрытие (правое)	1	0,009
	647	масленка КМ10x1	2	0,003
	648	уплотнительное кольцо 10x14	2	
	550	кольцо 24x20	2	

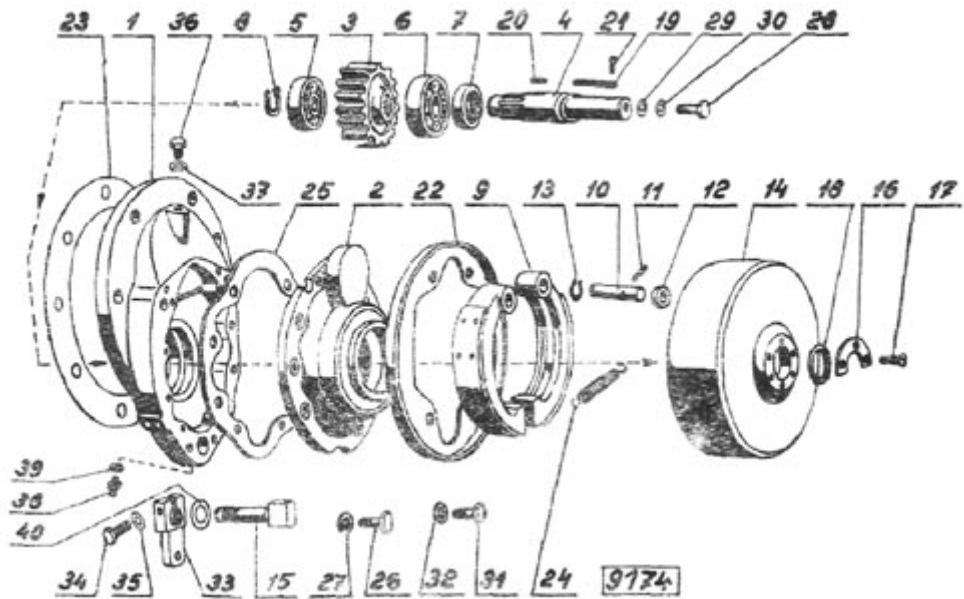

9 016. Диск, ступица колеса, резина.

№	№ части	Название	Штук	Вес.
8	3712	Ступица колеса (в сборе)	4	2,370
9	3722	Болт м 12 х80	8	0,070
10	3723	Шайба 12,2	8	0,003
11	3724	Гайка М 12	8	0,017
12	3727	Болт колеса	20	0,066
13	3728	Колёсная гайка М14х1, 5	20	0,032
14	3704	Дисковое колесо 51-446	4	8,900
15	3705	Тракторная передняя покрышка 6,00 х16 (рис. ёлочка)	4	12,500
16	3706	Камера 6,00 / 6,50-16	4	1,570
17	3707	Вкладка для размера 6,00 х16	4	0,170

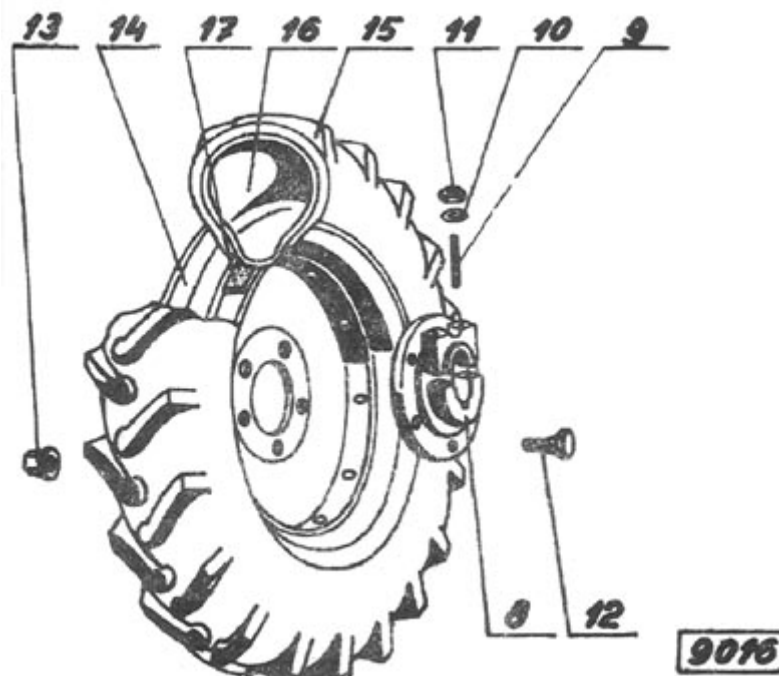

8761. Рычаги управления.

№	№ части	Название	Штук	Вес.
1	472	Рычаг блокировки (свар.в сборе)	1	0,342
2	477	Подшипник 608	1	0,015
3	602	Штанга включения 3,4 передач	1	0,280
4	612	Вилка	1	0,250
5	622	Штифт 5x25	5	0,004
6	614	Вилка включения	2	0,058
7	608	Собачка	1	0,013
8	604	Штанга включения 1,2 передачи	1	0,280
9	606	Штанга заднего хода	1	0,285
10	616	Вилка включения	1	0,192
11	618	Вилка включения	1	0,300
12	624	Собачка	6	0,005
13	625	Болт	6	0,030
14	626	Гайка М14x1, 5	6	0,017
15	628	Пружина	1	0,011
16	632	Вал	1	0,630
17	633	Рычаг	1	0,132
18	634	Сухарь	1	0,037
19	643	Штифт 6x32	1	0,007
20	638	Кольцо 18x14	2	0,002
21	644	Стопорное кольцо 18	1	0,001
22	652	Тяга заднего хода (свар.в сборе)	1	0,490
23	662	Рычаг переключения передач (свар.в сборе)	1	0,384
	629	Пружина	5	0,003
24	673	Кольцо 15x11	2	0,001
25	674	Стопорное кольцо 15	1	0,001
26	675	Штифт 5x28	1	0,004
27	682	Рычаг (свар.в сборе)	1	0,134
28	692	Крышка (свар.в сборе)	1	0,509
29	702	Рычаг (свар.в сборе)	1	0,505
30	712	Болт М 5x8	2	0,002
31	713	Уплотнительное кольцо 5x9	2	0,010
32	714	Болт М 8x30	1	0,017
33	3371	Тяга (свар.В сборе)	1	0,442
34	3373	Муфта	1	0,022
35	722	Подкладка	1	0,175
36	723	Шайба 8,2	1	0,001
37	724	Болт М 8x20	1	0,010
38	725	Шайба 9,5	1	0,003
39	3375	Шайба14	2	0,005
40	3376	Шплинт 4x20	2	0,003
41	3378	Рычаг (сварной в сборе).	1	0,280
42	3386	Пружина 1,6 x11, 5x50x19, 75	1	0,010
43	3384	Шайба9	1	0,002
	3385	Шплинт 2x15	1	0,001
	3391	Рычаг блокировки дифференциала (сварной в сборе)	1	0,941
	3400	Муфта.	1	0.022

44	3402	Стяжной болт	1	0,068
45	3401	Пружина 2,5 x22, 5x90x20	1	0,005
46	772	Крышка (свар в сборе)	1	0,520
47	782	Кольцо 20x16	1	0,001
48	784	Уплотнение	1	0,001
49	786	Болт М6x20	4	0,003
50	787	Шайба6,1	3	0,003
51	792	Рычаг	1	0,160
52	793	Уплотнительное кольцо	1	0,002
53	805	Пробка М16x1, 5	1	0,018
54	806	Уплотнительное кольцо 16x20	1	0,002
55	808	Болт М6x10	1	0,003
56	809	Уплотнительное кольцо 6x10	1	0,001
57	872	Крышка (в сборе)	1	0,015
58	878	Лента9x555	1	0,001
59	879	Стяжка	1	0,016
60	883	Уплотнение	1	0,002
61	886	Болт М8x16	4	0,012
62	887	Шайба 8,2	4	0,001
63	867	Воздухоотводная пробка	3	0,042
	868	Уплотнительное кольцо 16x22	3	0,003
	3403	Подкладка	2	0,001

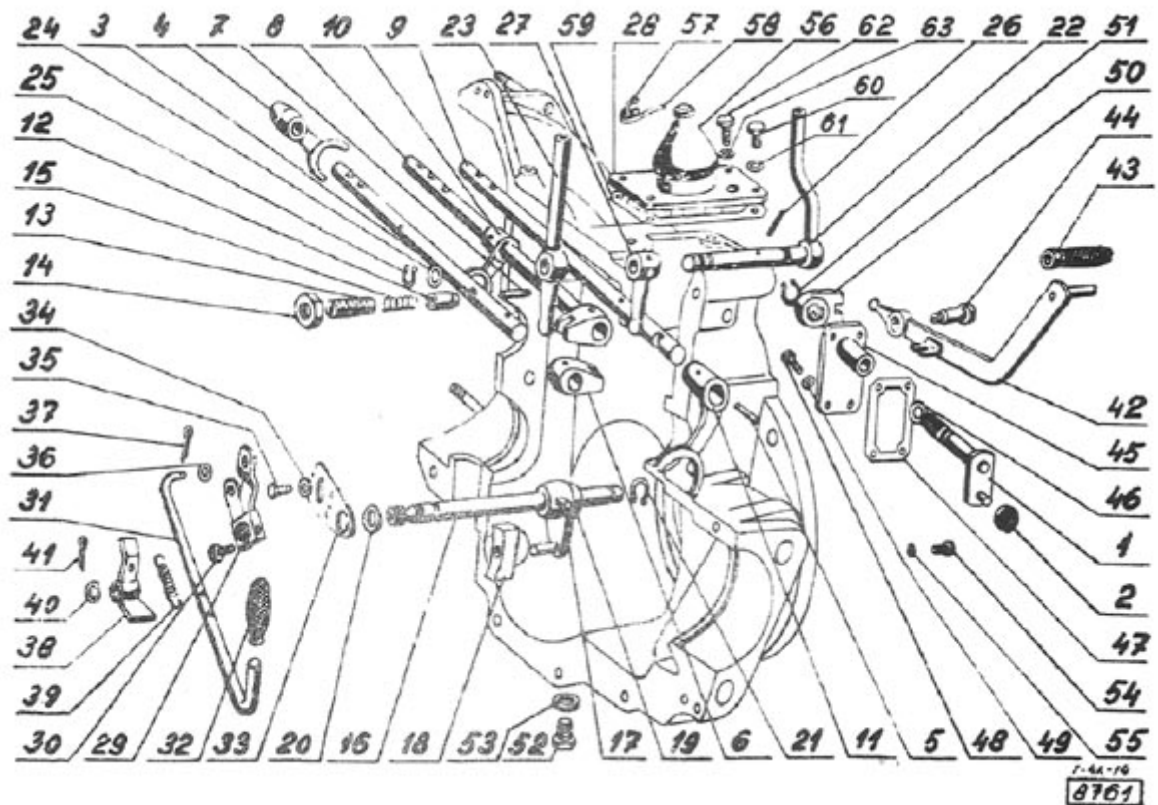

9147.Рулевое управление.

№	№ части	Наименование	Штук.	Вес.
X	1503	Картер рулевого управления (свар в сборе)	1	11,980
1	1506	Передний подвес (свар.в сборе)	1	0,081
2	1668	Болт М 12х75	1	0,016
3	1669	Гайка М 12	1	0,005
4	1670	Шайба 13	1	0,520
5	1532	Задний подвес	1	0,031
6	1582	Соединительный палец	1	0,054
7	1585	Шайба 25	1	0,001
8	1586	Гайка м 24х2	1	0,117
9	1588	Масленка КМ 10х1	1	5,550
10	1583	Втулка 39,8-0,1 х48х25	1	2,900
11	1594	Нижняя часть картера	1	0,005
12	1596	Крышка	1	0,012
13	1595	Уплотнение	2	0,001
14	1598	Болт М 8х25	7	0,058
15	1599	Шайба8,2	7	0,012
16	1600	Гайка М 8	7	2,262
17	1601	Штифт 8х32	2	1,430
18	1603	Вал управления (сварной в сборе)	1	0,023
19	1613	Подшипник рулевого колеса	1	0,001
20	1622	Болт М8х20	4	0,001
21	1623	Шайба8,2	4	0,001
22	1665	Масленка КМ10х1	2	0,002
23	1666	Уплотнительное кольцо 10х14	2	0,004
24	1612	Подкладка	6	2,250
25	1676	5х7 Шпонка, 50	1	0,014
26	1675	Рулевое колесо Ø425 тип 443-821022-032	1	0,006
27	1677	Гайка М12	1	0,005
28	1679	Шайба 13	1	0,910
29	1659	Подкладка 0,20	5	0,001
30	1658	Крышка	1	0,014
31	1663	Шайба 8,2	4	0,048
32	1662	Болт М 8х20	4	0,001
33	1685	Пробка М 16х1, 5	1	0,370
34	1687	Уплотнительное кольцо 16х20	2	0,720
35	1695	Крышка 1	2	0,720
36	1696	Крышка 2	1	0,012
37	1697	Крышка 3	1	0,001
38	1699	Болт М 8х16	8	0,038
30	1700	Шайба8,2	8	0,035
40	1710	Болт М12х35	2	0,003
41	1708	Болт М 12х25	2	0,135
42	1709	Шайба12,2	4	0,010
43	1706	Зажимная гайка	3	0,050
	1705	Шайба21	3	0,002
	1686	Воздухоотводная пробка	1	
	1678	Шплинт 3,2 х25	1	

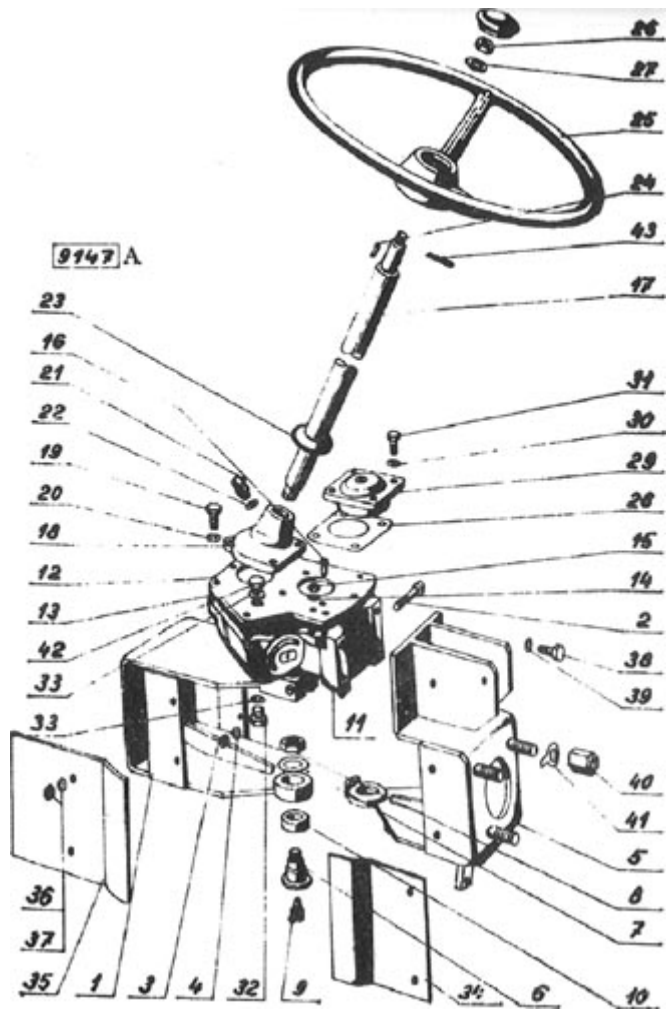

9146. Рулевое управление.

№	№ части	Наименование	Штук.	Вес.
1	1615	Коническая шестерня Z= 20	1	0,210
2	1616	Шпонка 9x7x20	1	0,006
3	1617	Уплотнительное кольцо	1	0,002
4	1626	Цапфа	1	0,640
5	1627	Коническая шестерня = 26 с червяком	1	1,800
6	1628	Уплотнительное кольцо	2	0,001
7	1629	Сепаратор с игольчатыми роликами 25x30x20	2	0,016
8	1630	Распорка	1	0,018
9	1632	Подшипник 52205	1	0,213
10	1636	Гайка М50x1, 5	1	0,083
11	1633	Распорка 2	1	0,070
12	1634	Прокладка	8	0,002
13	1638	Гайка М 16x1, 5	2	0,020
14	1631	Кружок 36x28	1	0,002
15	1642	Держатель	1	0,038
16	1644	Шайба 6,6	1	0,001
17	1645	Шайба 6,1	1	0,001
18	1646	Болт М 6x16	1	0,005
19	1649	Червячное колесо	1	6,900
21	1663	Шайба 8,2	4	0,001
22	1662	Болт М 8x20	4	0,014
23	1652	Сальник 40x52x7	1	0,013

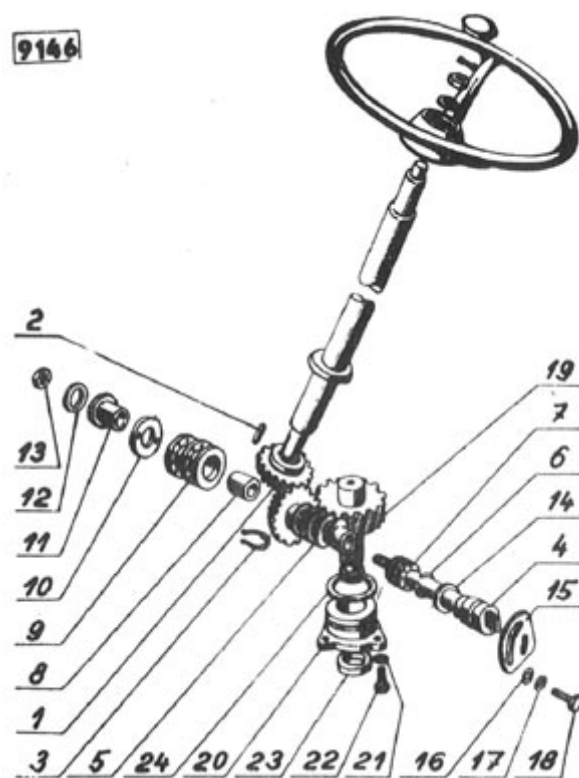

8914. Консоль бака, баки.

№	№ части	Название	Штук	Вес.
1	2412	Консоль бака в сборе (сварной в сборе)	1	4,941
2	3327	Болт М6х12	1	0,004
3	3329	Гайка М6	1	0,002
4	3330	Шайба 6,6	1	0,001
5	2564	Болт М 10х20	2	0,023
6	2565	Шайба 10,2	2	0,002
7	2440	Подкладка	1	0,060
8	2573	Баки	1	5,313
10	2438	Подкладка правая	1	0,042
11	2439	Подкладка левая	1	0,042
12	2526	Затвор бака	2	0,061
15	2527	Уплотнительное кольцо 16х20	2	0,001
16	2528	Пробка М 16х1, 5	2	0,048
17	2501	Масляный бак(сварной в сборе)	1	0,338
18	2522	Уплотнение	1	0,003
19	2532	Шайба 9,5	1	0,004
20	2533	Гайка барашек М-8	1	0,017
21	2591	Хомут	1	0,001
22	2594	Ролик 1	2	0,080
23	2595	Ролик 2	2	0,200
24	2592	Болт М 8х6	2	0,002
25	2593	Подкладка	2	
26	2552	Трубка обратная	2	
	2553	Шланг 10х650	1	
	2555	Кран М16х1, 5	1	
	2556	Уплотнительное кольцо 16х20	3	

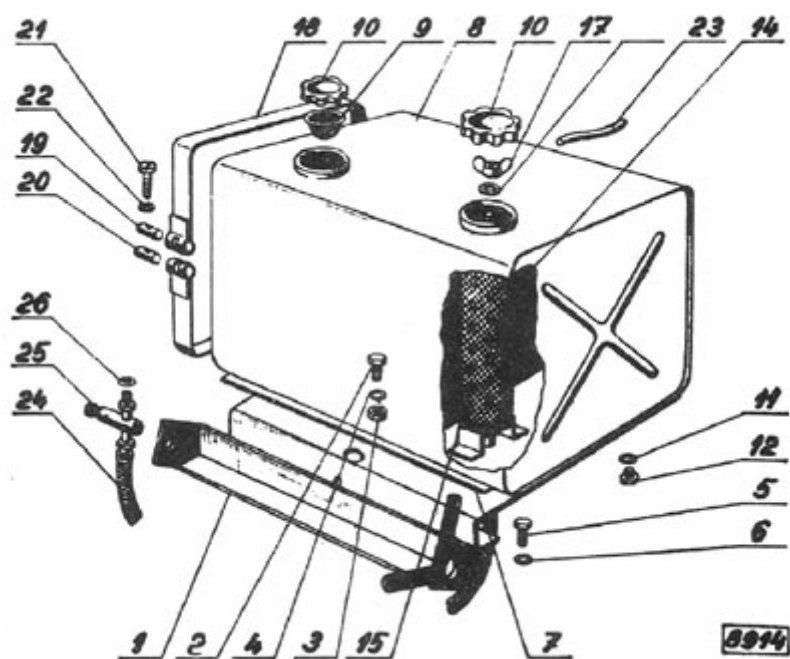

9084.Педаляная площадка и привод заднего моста.

№	№ части	Наименование	Штук.	Вес.
1	1352	Площадка и направление	1	16723
2	3471	Вал (сварной в сборе)	1	1,088
3	3461	Рычаг тормоза (сварной в сборе)	1	1,452
4	3477	Шайба 21	2	0,020
5	3478	Шплинт 5x32	1	0,005
6	3451	Рычаг сцепления (сварной в сборе)	1	0,986
7	1332	Фланец	1	7,400
8	1334	Уплотнение	1	0,002
9	1335	Кольцо 40x62x12	1	0,028
10	1803	Шарнирный вал (КЛНП16-228)	1	7,600
11	1292	Вал	1	0,003
12	1806	Шплинт 8x80	2	0,006
14	1303	Стопорное кольцо 40	1	0,018
15	1403	Стопорное кольцо 72	2	0,024
16	1293	Шпонка 12x8x32	2	0,323
17	1402	Подшипник 1207	1	0,125
19	1417	Болт М16x1, 5x50	4	0,006
20	1418	Шайба 16,3	4	0,092
21	1405	Вставка	1	1,240
22	1294	Зубчатое колесо Z= 30	1	0,205
23	1295	Распорка	1	0,023
24	1406	Распорное кольцо	1	0,020
25	1407	Шайба	1	0,013
26	1307	Сальник 40x52x7	1	0,002
27	1315	Пробка 8	2	0,006
28	1412	Маслёнка КМ10x1	2	0,009
29	1413	Маслёнка КМ10x1	1	0,001
30	1414	Уплотнительное кольцо 10x14	2	0,110
31	3488	Бронированный шланг	2	0,092
32	3489	Трос	1	0,073
33	3491	Зажим для троса	2	0,046
34	3490	Ухо троса	2	0,067
36	3482	Держатель рубашки троса правый	1	0,067
36	3481	Держатель рубашки троса левый	1	0,012
37	3484	Болт М 8x16	4	0,003
38	3487	Наконечник	4	0,035
39	3485	Устанавливающий болт	2	0,008
40	3486	Гайка М10	4	0,163
41	3479	Палец 14x170x52	1	0,005
42	3480	Шплинт 4x25	2	0,001
43	3483	Шайба 8,2	4	0,015
44	3339	Устанавливающий болт 10x32	2	0,005
45	3340	Гайка М8	2	0,056
46	3341	Трос 3,15	1	0,004
47	3338	Наконечник	1	0,168
	3342	Шланг с оболочкой	1	0,002
	3343	Наконечник 8,8	2	0,002
	3470	Распорка	1	0,012
	3476	Штифт 8x32	1	
	4392	Втулка	1	
	3337	Трос сцепления (в сборе)	1	

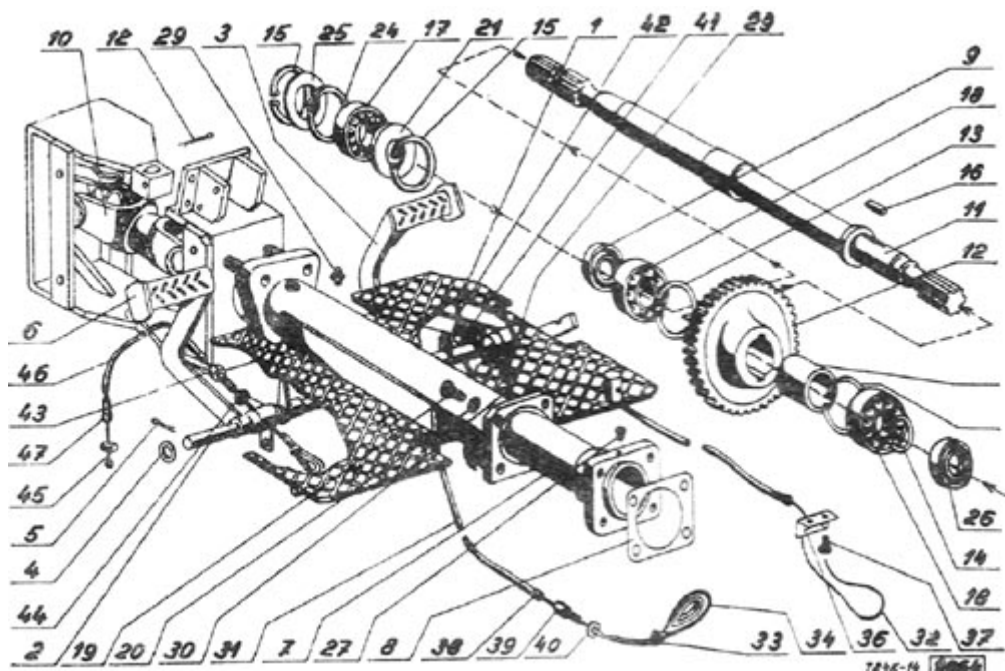

9317.Сидение.

№	№ части	Наименование	Штук.	Вес.
1	1919	Держатель	2	1,200
2	1938	Упор	1	0,361
3	1961	Накладка	1	3,200
4	1963	Накладка верхняя	1	1,900
5	1966	Сидение 975831	1	0,015
6	1967	Подушка сидения	1	0,001
7	1971	Болт М 8x20	4	0,006
8	1972	Шайба 8,2	4	0,035
9	1973	Гайка м 8	4	0,003
10	1976	Болт М12x25	1	0,016
11	1977	Шайба12,2	1	0,005
12	1978	Гайка М12	1	5,465
13	1979	Шайба 14	1	0,640
14	1903	Рама сидения (сварной в сборе)	1	2,260
15	1918	Держатель (в сборе)	1	0,059
16	1942	Распорка	1	0,003
17	1982	Крышка	1	0,081
18	1938	Рессора	1	0,003
19	1984	Пробка с пружиной	1	0,010
20	1985	Крышка вентиля	1	0,010
21	1986	Чашка	1	
22	1988	Болт М 8x20	12	
23	1989	Гайка М8	12	
24	1990	Шайба8,2	12	
25	1939	Болт М12x50	8	
26	1994	Шайба 12,2	8	
27	1997	Болт М12x75	2	
28	1998	Шайба12,2	2	
29	1999	Гайка М12	2	
30	2002	Подкладка	4	

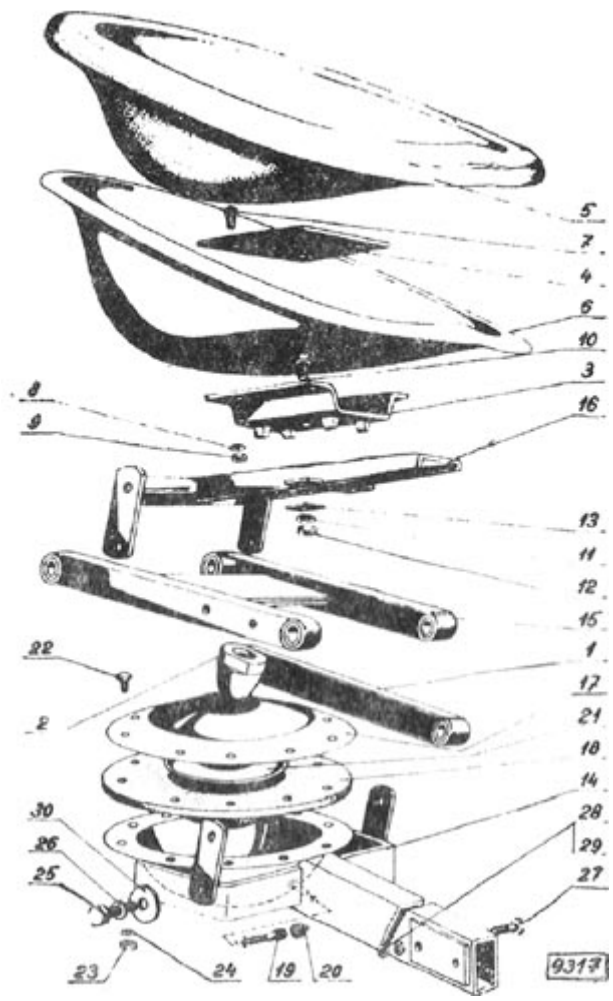

8169.Правая и левая часть картера заднего моста.

№	№ части	Наименование	Штук.	Вес.
1	1005	Картер (в сборе)	1	21,000
2	1012	Правая часть картера	1	21,000
х	1014	Левая часть картера	1	0,005
3	1017	Уплотнение	2	0,010
4	1022	Штифт 8x25	2	0,031
5	1024	Болт М10x35	2	0,011
6	1025	Гайка М10	5	0,002
7	1026	Шайба 10,2	5	0,018
8	1035	Болт М8x35	4	0,006
9	1036	Гайка М8	5	0,001
10	1037	Шайба 8,2	5	0,036
11	1028	Болт М10x45	1	0,100
12	1032	Болт М 10x140	1	0,042
13	1322	Воздухоотводная пробка 1	3	0,001
14	1323	Уплотнительное кольцо 16x22	3	0,048
15	1317	Пробка М 16x1, 5	1	0,001
16	1318	Уплотнительное кольцо 16x20	1	0,004
	1325	Болт М6x10	1	0,001
	1326	Уплотнительное кольцо 6x10	1	0,023
	1034	Болт М8x50	1	

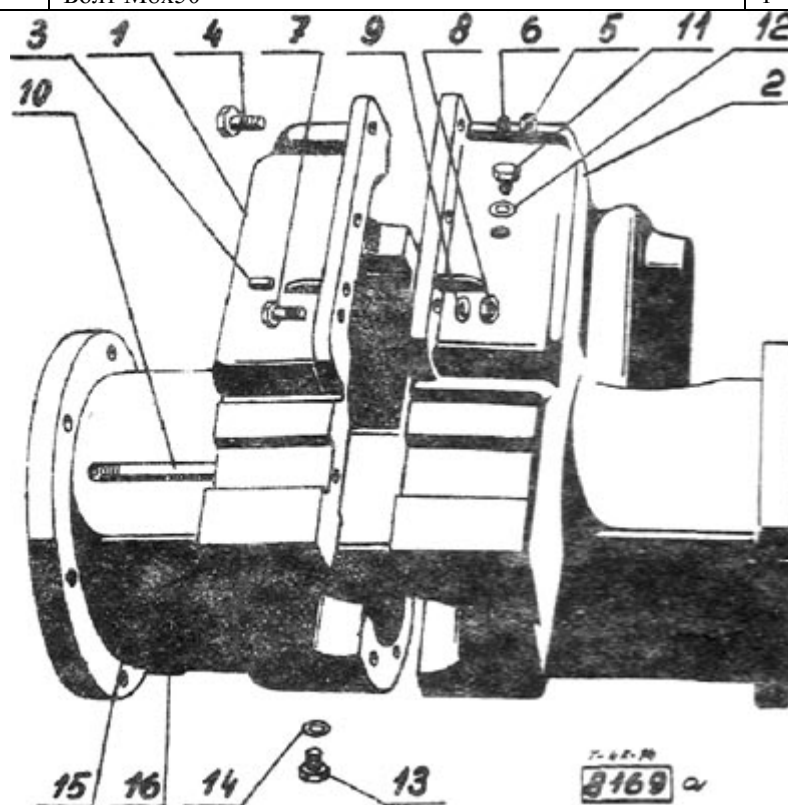

8170. Дифференциал заднего моста.

№	№ части	Наименование	Штук.	Вес.
1	1042	Картер дифференциала	1	2,200
2	1043	Крышка	1	0,800
3	1045	Шайба 6,1	6	0,003
4	1046	Болт М6х16	6	0,006
5	1048	Шестерня Z= 33	1	1,300
6	1055	Подкладка	1	0,140
7	1051	Болт	6	0,050
8	1052	Подкладка	6	0,004
9	1053	Гайка М 12	6	0,016
10	1062	Планетарная шестерня	2	0,420
11	1063	Сателлит	2	0,160
12	1064	Цапфа	1	0,300
13	1067	Подшипник 6022	2	1,960
14	1068	Дистанционное колесо	8	0,036
15	1102	Шестерня Z= 12	1	4,100
16	1104	Втулка	1	0,072
17	1105	Втулка	1	0,170
18	1112	Корпус подшипника	1	2,450
19	1114	Сальник 38х56х12	1	0,027
20	1115	Подшипник 6008	1	0,633
21	1117	Подкладка	5	0,001
22	1134	Вставка	1	0,130
23	1135	Крышка	1	0,304
24	1137	Сальник 60х75х8	1	0,022
25	1197	Шестерня Z= 12	1	0,850
26	1209	Подшипник 6305	2	0,232

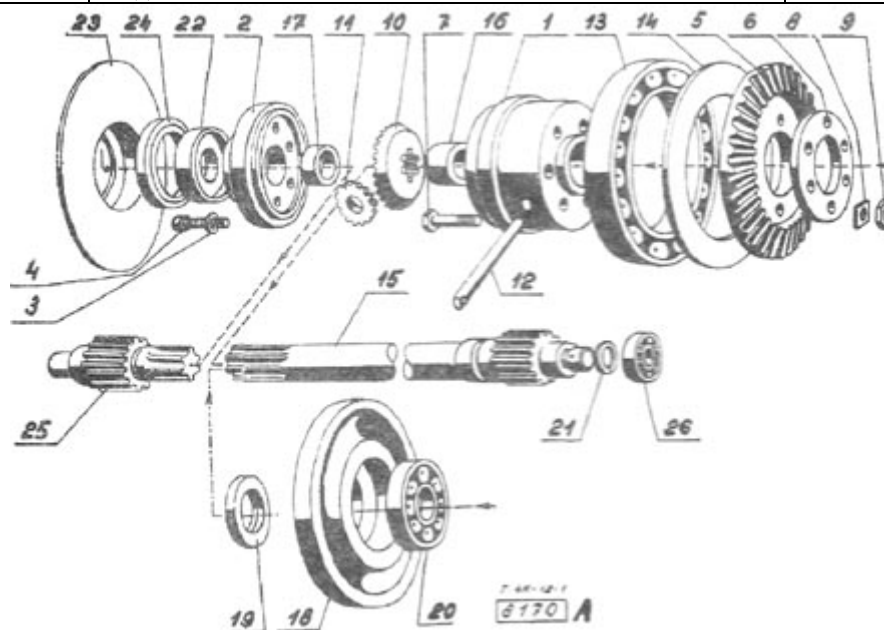

9154.Привод заднего моста.

№	№ части	Наименование	Штук.	Вес.
1	1072	Шестерня Z= 11	1	1,900
2	1073	Подшипник 6308	1	0,633
5	1075	Уплотнительное кольцо 38	1	0,006
6	1082	Шестерня Z= 20	1	0,950
7	1094	Распорное кольцо	2	0,005
8	1095	Шайба	12	0,001
10	1084	Подшипник 6303	1	0,346
11	1085	Уплотнительное кольцо 30	1	0,003
12	1087	Крышка	1	0,950
13	1097	Болт М 10х35	2	0,023
14	1098	Шайба 10,5	2	0,003
15	1099	Гайка М 10	2	0,010
16	1092	Кольцо 85х3	1	0,002
17	1305	Уплотнение	1	0,003
18	1306	Крышка	1	0,500
19	1307	Сальник 40х52х7	1	0,013
20	1312	Зажимный болт	3	0,180
21	1313	Зажимная гайка	3	0,155
22	1309	Болт М8х20	2	0,003
23	1088	Уплотнительное кольцо 72	1	0,018
24	1142	Крышка	1	0,750
25	1143	Уплотнение	1	0,001
26	1146	Штанга включения	1	0,155
27	1147	Вилка включения	1	0,135
28	1148	Штифт 5х25	1	0,004
29	1152	Кольцо 18х14	2	0,002
30	1155	Болт М 8х10	1	0,003
31	1156	Уплотнительное кольцо 8х14	1	0,001
32	1158	Болт М 8х20	1	0,018
33	1159	Шайба 8,2	2	0,001
34	1162	Пружина	1	0,002
35	1163	Скоба	1	0,005
36	1164	Болт	1	0,003
	1165	Гайка М 14х1, 5	1	0,017
	1153	Шарик 25	4	0,011

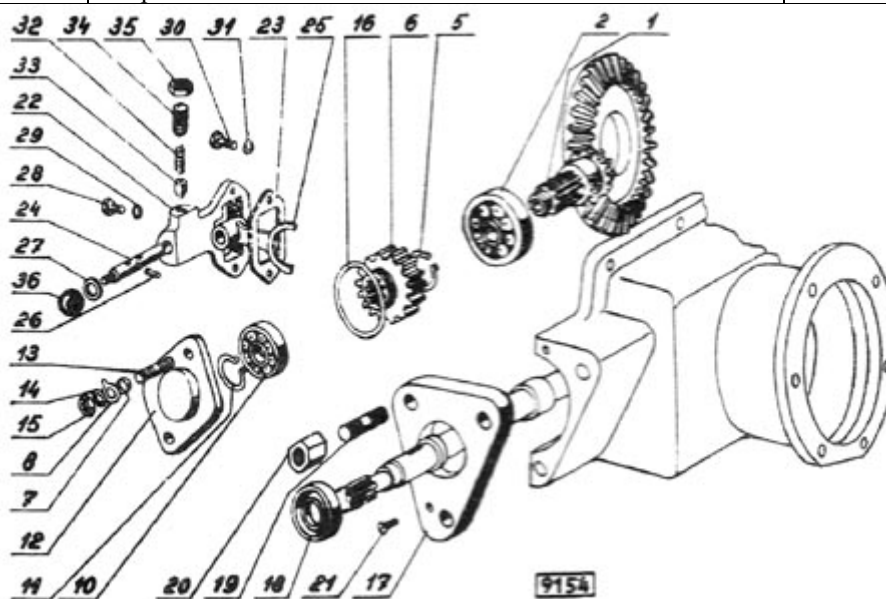

9155.Полуось, картер портала, крышка портала.

№	№ части	Наименование	Штук.	Вес.
1	1192	Картер портала	2	14,500
2	1193	Крышка портала	2	4,300
3	1198	Шестерня Z= 42	2	4,500
4	1202	Полуось	2	2,540
5	1204	Подшипник 6308	2	0,633
6	1205	Подшипник 6210	2	1,070
7	1279	Сальник80x100x13	2	0,057
8	1207	Стопорное кольцо 40	2	0,006
9	1242	Тормозные колодки (в сборе)	2	6,058
10	1244	Тормозная колодка	4	2,900
11	1245	Накладка 275x35x5	4	0,125
12	1246	Заклепка 4x15	32	0,005
13	1232	Палец тормозной колодки	4	0,163
14	1233	Штифт 5x36	4	0,005
15	1235	Кольцо	4	0,015
16	1237	Стопорное кольцо 18	4	0,001
17	1247	Тормозной барабан (в сборе)	2	8,520
18	1252	Тормозной кулак	2	0,420
19	1283	Накладка	4	0,120
20	1284	Болт М6x10	12	0,003
21	1282	Кольцо 60x50	2	0,005
22	1287	Шпонка	2	0,100
22	1203	Распорка	2	0,015
23	1172	Шпонка 14x9x16	4	0,002
24	1288	Болт М5x10	4	0,590
25	1222	Листовой кожух левый	2	0,003
26	1223	Листовой кожух правый	1	0,045
27	1195	Уплотнение	3	0,036
28	1255	Пружина	2	0,012
29	1218	Пробка	4	0,003
х	1139	Подкладка	1	0,001
30	1140	Подкладка	6	0,063
31	1196	Уплотнение	2	0,050
32	1212	Болт М12x55	6	0,016
33	1213	Болт М12 х45	2	0,033
34	1215	Шайба М12	8	0,033
35	1214	Шайба 12,2	2	0,038
36	3734	Болт М12 х20	4	0,003
37	1217	Болт М12x30	4	0,028
38	3735	Шайба 12	4	0,002
39	1224	Болт М10x30	16	0,005
	1225	Шайба 10,2	16	0,012
	3736	Шайба 14	4	0,001
	1227	Болт М 8x16	8	
	1228	Шайба 8,2	8	
40	1322	Воздухоотводная пробка1	2	0,042
41	1323	Уплотнительное кольцо 16x22	3	0,001
42	1328	Болт М5x8	2	0,002
43	1329	Уплотнительное кольцо 5x9	2	0,001
44	1262	Рычаг (свар в сборе)	2	0,295
45	1270	Шайба 8,2	2	0,001
46	1269	Болт М8x40	2	0,019
47	1253	Кольцо 24x20	2	0,004
48	1412	Маслёнка КМ10x1	2	0,060
49	1414	Уплотнительное кольцо 10x14	2	0,009

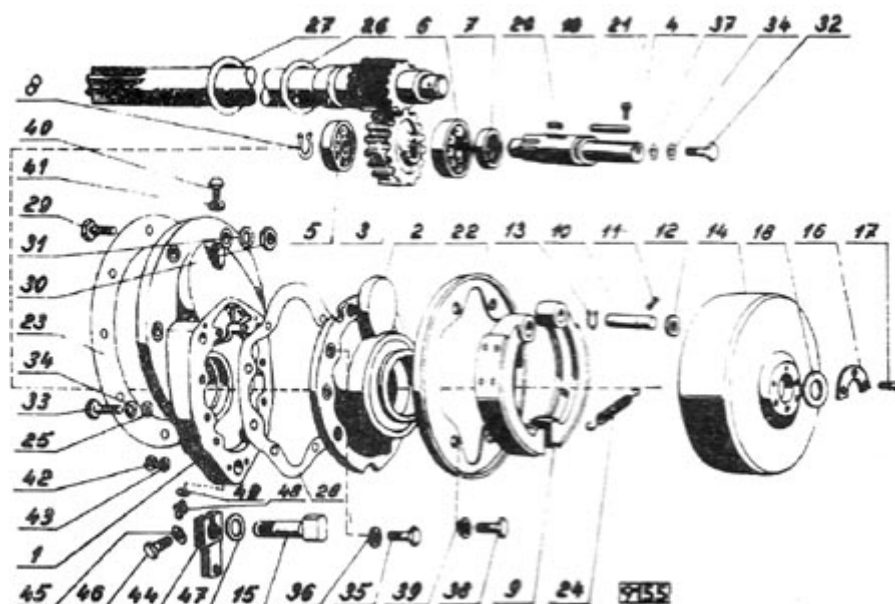

8763.Распределитель.

№	№ части	Наименование	Штук.	Вес.
1	2805	Корпус распределителя	1	1,700
2	2806	Задвижка	1	0,202
3	2807	Пружина	1	0,004
4	2808	Шайба 10,5	1	0,004
5	2809	Кулиса	1	0,050
6	2813	Штифт	1	0,001
7	2815	Втулка	1	0,080
8	2816	Уплотнение	1	0,001
9	2819	Болт М6х16	4	0,005
10	2820	Шайба 6,1	4	0,001
11	2822	Уплотнение	1	0,001
12	2821	Крышка	1	0,100
13	2823	Уплотнительное кольцо 14x18	1	0,002
14	2824	Патрубок 10	1	0,040
15	2825	Уплотнительное кольцо 18И24	2	0,004
16	2831	Прямая муфта	1	0,134
17	2832	Уплотнительное кольцо 14x18	1	0,001
18	2834	Муфта	1	0,050
19	2835	Пружина	1	0,016
20	2836	Шарик 2 7 / 16 (11, 113)	1	0,005
21	2837	Болт	1	0,053
22	2838	Уплотнительное кольцо 16	2	0,001
23	2839	Шайба 17	1	0,010
24	2841	Гайка М 16х1, 5	1	0,019
25	2842	Гайка М 16х1, 5	1	0,020
26	2844	Пробка М16х1, 5	1	0,036
27	2845	Уплотнительное кольцо 14х20	1	0,001
28	2851	Пробка	1	0,030
29	2852	Уплотнительное кольцо 16х20	1	0,001
30	2853	Пружина	1	0,002
31	2854	Шарик 4-10	1	0,004
32	2857	Болт М10х10	1	0,005
33	2861	Рычаг (свар.В сборе)	1	0,104
34	2871	Шарик 25	1	0,011
35	2872	Цапфа 10х40х30	1	0,022
36	2837	Шплинт 3х20	2	0,001
37	1711	Держатель распределителя (свар в сборе)	1	0,798
38	2879	Шайба 8,2	2	0,001
39	2880	Болт М 8х16	2	0,012

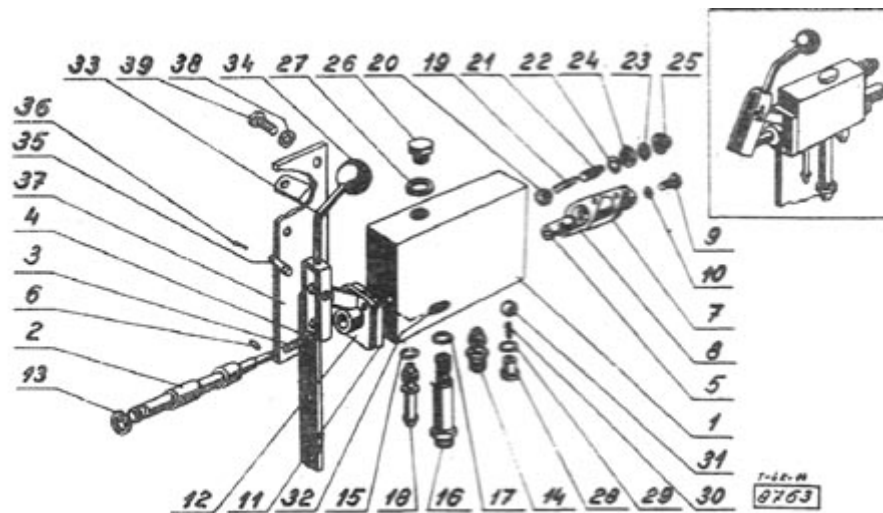

9149. Гидравлическая система.

№	№ части	Наименование	Штук.	Вес.
1	2951	Гайка м 18х1, 5	1	0,023
2	2911	Уплотнение 16х20	1	0,001
3	2912	Патрубок	1	0,080
4	2891	Уплотнение 20х26	1	0,001
5	2892	Патрубок-соединение	1	0,056
6	2921	Шланг 18х600	1	0,347
7	2922	Шланг 8х1600	1	0,834
8	2923	Шланг 10х1400	1	0,435
9	2924	Шланг 10х500	1	0,513
10	2941	Ниппель цилиндра 1	1	0,071
11	2803	Распределитель (в сборе)	1	2,770
12	2931	Гидравлический цилиндр 60х250	1	7,500
14	2901	Хомут	4	0,002
10	2902	Лента 9х120	3	0,002
	2903	Лента 9х235	2	0,005
	2904	Скоба	1	0,023
	2900	Болт 13	1	0,004
		Присоединение	1	0,080

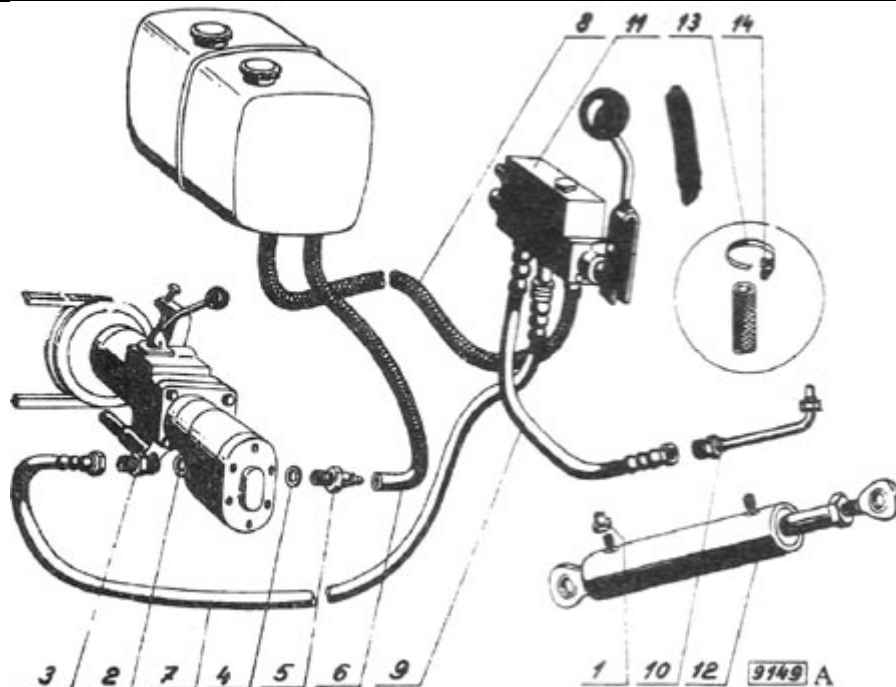

8092. Гидравлический цилиндр.

№	№ части	Наименование	Штук.	Вес.
1		Цилиндр	1	
2		Поршень и поршневая штанга	1	
3		Крышка с ухом	1	
4		Сальник	1	
5		Болт с ухом	1	
6		Гайка М 24х1, 5	1	
7		Предохранительный штифт	1	
8		Предохранительное кольцо	2	
9		Уплотнительное кольцо 55х2	2	
10		Уплотнительная манжета 32х40	2	
11		Уплотнительная манжета 60х50	2	

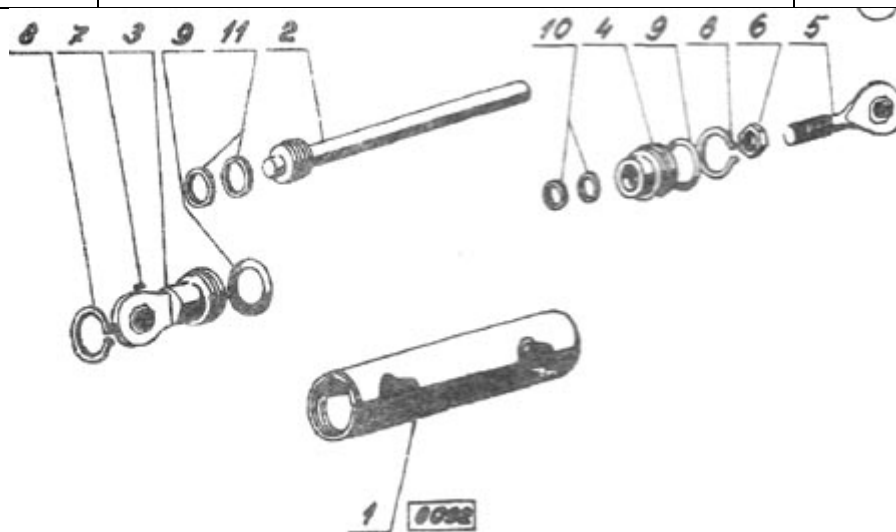

8765.Тяга.

№	№ части	Наименование	Штук.	Вес.
1	3532	Пластина (сварной в сборе)	1	12,025
2	3524	Рычаг	1	0,160
3	3522	Втулка	1	0,850
5	3552	Рычаг боковой	2	0,024
6	3554	Болт М8х65	2	0,001
7	3555	Шайба 8,2	2	0,006
8	3556	Гайка М8	2	15,250
9	3569	Тяга	2	0,021
10	3612	Рама (сварной в сборе)	1	0,006
11	3575	Шайба 22	16	0,146
12	3577	Шплинт 5х36	7	0,360
13	3571	Тяга длинная	4	0,180
14	3574	Палец 20х63х45	4	0,035
15	3592	Болт левой (сварной в сборе)	1	0,344
16	3603	Гайка	1	0,237
17	3605	Гайка М 20	1	3,920
18	3582	Болт правый (сварной в сборе)	1	0,077
19	3579	Палец 20х100х86	2	0,006
20	2933	Кронштейн (сварной в сборе)	1	0,027
21	2949	Болт М 16х30	4	0,062
22	2950	Шайба 16,3	4	0,521
23	3578	Пружинный шплинт	9	0,021
24	2953	Распорная трубка 1	2	0,010
25	2954	Палец 25х14х125	1	0,018
26	2958	Шайба 26	4	0,329
27	2959	Шплинт 6,3 х40	3	0,240
28	2955	Распорная трубка 2	2	0,027
29	2956	Палец 25х90х75	1	0,130
30	2952	Цапфа	1	0,027
31	2964	Тяга	2	4,031
32	2960	Пружинный шплинт	2	0,118
33	3691	Палец (сварной в сборе)	2	0,030
34	3698	Пружинный шплинт	2	0,010
35	3652	Маслёнка (сварной в сборе)	1	0,048
36	3685	Болт М 16х60	2	0,324
37	3686	Гайка М 16	2	0,015
38	3688	Шплинт 6,3 х40	1	0,001
39	3682	Стопор	1	0,005
40	3632	Кожух (сварной в сборе)	1	0,002
41	3639	Болт М 8х25	2	
	3646	Шайба 8,2	2	
	2967	Шплинт 5х36	3	
	2968	Шайба 22	2	

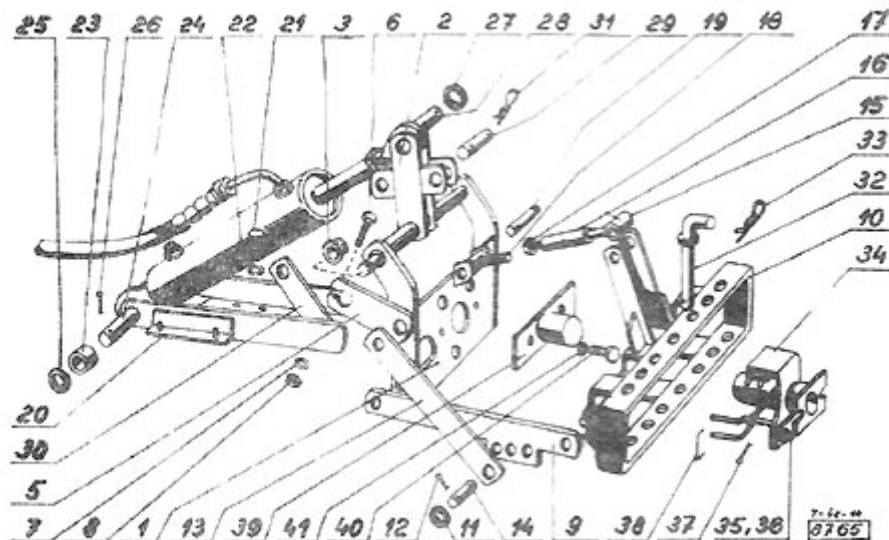

9144.Капот, крылья.

№	№ части	Наименование	Штук.	Вес.
1	4202	Крыло переднее правое в сборе	1	4,826
2	4242	Крыло переднее левое	1	4,826
3	4221	Резиновый предохранитель	2	0,985
4	4357	Ø 85-Стоп стекло красное	1	0,210
5	4332	Крыло заднее правое	1	7,264
7	4382	Крыло заднее левое	1	7,379
8	4502	Ящик для инструмента	1	2,500
9	4533	Гайка М8	8	0,006
10	4534	Шайба 8,2	8	0,001
12	4535	Шайба 9,5	8	0,003
13	3792	Передний капот (сварной в сборе)	1	4,515
14	3938	Задний капот (сварной в сборе).	1	4,390
15	3965	Кожух батарей	1	0,710
16	3893	Болт М6х16	10	0,005
17	2894	Шайба 6,1	10	0,001
18	3895	Гайка М6	10	0,002
19	3896	Шайба 6,8	3	0,008
20	3928	Профиль НП 532	1	0,018
21	3929	Профиль НП 532	1	0,021
22	3930	Профиль НП 532	1	0,017
23	4408	Ø80-Стоп стекло красное	1	0,210
24	4422	Направляющая планка	1	0,941
25	4432	Подпора правая	1	1,620
26	4452	Подпора левая	1	1,626
27	4437	Бот М8х30	12	0,016
28	4474	Шайба 8,2	12	0,001
29	4475	Шайба 9,5	12	0,003
х	3908	Болт М6х10	2	0,005
30	3909	Шайба 6,1	2	0,001
31	3968	Болт М8 х20	1	0,013
32	3969	Шайба 8,2	1	0,001
33	3970	Шайба 9	1	0,002
34	3974	Болт М 6х12	2	0,004
35	3975	Шайба 6,6	2	0,001
36	3976	Шайба 6,1	2	0,001
37	3875	Держатель	1	0,143
38	3897	Шайба 7	4	0,001
39	3903	Держатель	1	0,225
40	3904	Подвес	1	0,050
41	3905	Накладка	1	0,102
42	3889	Болт М10х35	2	0,031
43	3890	Шайба 10,2	2	0,002
44	4292	Башмак	1	0,760
45	4302	Башмак	1	0,575
	4303	Болт М8х35	4	0,018
	4305	Шайба 8,2	4	0,001
	4362	Болт М4х10	2	0,010
	4363	Шайба 4,1	2	0,001
	4364	Гайка М4	2	0,001
	3867	Крепление (сварной в сборе)	1	0,402
	3931	Застёжка	1	0,030
	3932	Шплинт 4х63	1	0,005
	3912	Консоль	1	1,345
	4412	Болт М4х10	2	0,010
	4413	Шайба 4,1	2	0,001
	4414	Гайка	2	0,001

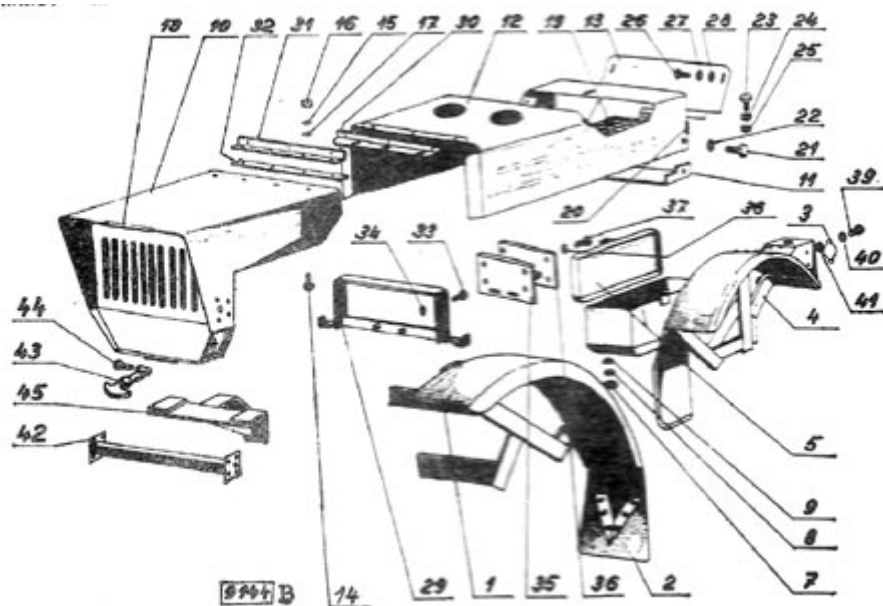

9248. Ручной тормоз.

№	№ части	Наименование	Штук.	Вес.
1	2490	Трос ручного тормоза (в сборе)	1	2,500
2	3411	Рычаг тормоза (сварной в сборе)	1	0,242
3	3421	Плечо тормоза (сварное в сборе)	1	0,655
4	3429	Собачка (сварная в сборе)	1	0,013
5	3436	Пружина	1	0,206
6	3437	Сегмент	1	0,012
7	3438	Упор	1	0,014
8	3439	Распорная втулка	2	0,023
9	3440	Болт М8х45	2	0,001
10	3441	Шайба 8,2	2	0,006
11	3442	Гайка М8	2	0,018
12	3427	Болт М8х35	1	0,001
14	3426	Шайба 8,2	1	0,036
15	3444	Трос 4	2	0,046
16	3445	Ухо троса 5	4	4,075
18	3446	Зажим троса 4 (в сборе)	4	0,210
19	3364	Рычаг длинный	2	0,011
20	3365	Шарик 25	2	0,008
21	3366	Гайка М10	2	0,009
	3349	Скоба буденовского троса	1	0,010
	3428	Распорка	1	

